

مکانیزم‌ها و تجهیزات

MR

389

تندر ۹۰ -
فصل ۵

TONDAR 90

مکانیزم ها و تجهیزات

5

مکانیزم های درب های جانبی 51A

مکانیزم های دربهای غیر جانبی 52A

شیشه ها 54A

محافظ های بیرونی 55A

تجهیزات بیرونی 56A

تجهیزات داخلی 57A

تجهیزات ایمنی 59A

X90

آوریل ۲۰۰۴

ویرایش فارسی

"روشها و دستورالعملهای تعمیرات که در این راهنما انجام آنها توسط سازنده توصیه شده است، مطابق با مشخصات فنی که در زمان تهیه این راهنما معتبر بوده اند، تهیه شده است.
در صورت تغییر در ساخت اجزاء و تجهیزات خودروها، ممکن است دستورالعملهای این راهنما نیز از طرف سازنده تغییر کنند.

تمام حقوق تالیف و نسخه برداری از این مستند فنی متعلق به رنو می باشد.
هرگونه تالیف مجدد و یا ترجمه، حتی جزئی، این مستند فنی و نیز استفاده از سیستم شماره گذاری قطعات یدکی بدون اجازه قبلی و کتبی از رنو اکیداً ممنوع می باشد.

تندر ۹۰ - فصل ۵

فهرست

51A

مکانیزم های درب های جانبی

- 51A-1 ترمز درب جانبی جلو: باز کردن - نصب مجدد
- 51A-2 قفل مکانیکی درب جانبی جلو: باز کردن - نصب مجدد
- 51A-3 قفل سوئیچی درب جانبی جلو: باز کردن - نصب مجدد
- 51A-4 دستگیره باز کننده داخلی درب جانبی جلو: باز کردن - نصب مجدد
- 51A-5 دستگیره بیرونی درب: باز کردن - نصب مجدد
- 51A-6 مکانیزم شیشه بالابر برقی درب جانبی جلو: باز کردن - نصب مجدد
- 51A-8 شیشه بالابر درب جلو: باز کردن - نصب مجدد
- 51A-10 دستگیره شیشه بالابر درب جانبی جلو: باز کردن - نصب مجدد
- 51A-11 ناودانی شیشه درب جانبی جلو: باز کردن - نصب مجدد
- 51A-12 ترمز درب جانبی عقب: باز کردن - نصب مجدد
- 51A-13 زبانه ستون درب جانبی عقب: باز کردن - نصب مجدد
- 51A-14 قفل مکانیکی درب جانبی عقب: باز کردن - نصب مجدد
- 51A-16 دستگیره باز کننده داخلی درب جانبی عقب: باز کردن - نصب مجدد
- 51A-17 مکانیزم شیشه بالابر دستی درب جانبی عقب: باز کردن - نصب مجدد

51A

مکانیزم های درب های جانبی

- 51A-19 دستگیره شیشه بالابر درب جانبی عقب: باز کردن - نصب مجدد
- 51A-20 ناودانی شیشه درب جانبی عقب: باز کردن - نصب مجدد

52A

مکانیزم های درب های غیر جانبی

- 52A-1 اهرم باز کردن درب موتور: باز کردن - نصب مجدد
- 52A-2 قفل درب موتور: باز کردن - نصب مجدد
- 52A-3 کابل اهرم باز کردن درب موتور: باز کردن - نصب مجدد
- 52A-5 ضربه گیر درب موتور: باز کردن - نصب مجدد
- 52A-6 مکانیزم های درب صندوق عقب: باز کردن - نصب مجدد
- 52A-7 قفل درب صندوق عقب: باز کردن - نصب مجدد
- 52A-8 زبانه قفل درب صندوق عقب: باز کردن - نصب مجدد
- 52A-9 قفل مکانیکی درب صندوق عقب: باز کردن - نصب مجدد

فهرست

54A

شیشه ها

- 54A-1 شیشه جلو: باز کردن - نصب مجدد
- 54A-5 شیشه متحرک درب جانبی جلو: باز کردن - نصب مجدد
- 54A-7 شیشه متحرک درب جانبی عقب: باز کردن - نصب مجدد
- 54A-9 شیشه عقب: باز کردن - نصب مجدد

56A

تجهیزات بیرونی

- 56A-1 نیم شبکه هواکش: باز کردن - نصب مجدد
- 56A-2 آینه جانبی: باز کردن - نصب مجدد
- 56A-3 شیشه آینه جانبی: باز کردن - نصب مجدد

55A

محافظ های بیرونی

- 55A-1 سپر جلو: باز کردن - نصب مجدد
- 55A-2 سپر جلو: باز کردن قطعات - نصب مجدد قطعات
- 55A-6 سپر عقب: باز کردن - نصب مجدد
- 55A-8 زه درب جلو: باز کردن - نصب مجدد
- 55A-9 زه درب عقب: باز کردن - نصب مجدد
- 55A-10 زه گلگیر جلو: باز کردن - نصب مجدد
- 55A-11 زه گلگیر عقب: باز کردن - نصب مجدد
- 5A-12 شلگیر چرخ جلو: باز کردن - نصب مجدد
- 55A-13 شلگیر چرخ عقب: باز کردن - نصب مجدد
- 55A-14 گل پخش کن: باز کردن - نصب مجدد
- 55A-13 سپر عقب: باز کردن قطعات روی سپر - نصب مجدد قطعات روی سپر

57A

تجهیزات داخلی

- 57A-1 داشبورد: باز کردن - نصب مجدد
- 57A-11 کنسول مرکزی: باز کردن - نصب مجدد
- 57A-13 آینه داخل: باز کردن - نصب مجدد
- 57A-14 دریچه هوای روی داشبورد: باز کردن - نصب مجدد
- 57A-16 آفتاب گیر: باز کردن - نصب مجدد
- 57A-17 دستگیره فوقانی درب: باز کردن - نصب مجدد

59A

تجهیزات ایمنی

- 59A-1 کمر بند ایمنی جلو: باز کردن - نصب مجدد
- 59A-2 کمر بند ایمنی عقب
- 59A-4 کمر بند عقب مرکزی: باز کردن - نصب مجدد
- 59A-5 قفل کمر بند ایمنی جلو: باز کردن - نصب مجدد
- 59A-6 قفل کمر بند ایمنی عقب: باز کردن - نصب مجدد

باز کردن

- تودری را باز کنید (به بخش 72A، پوشش دربهای جانبی، تودری درب جلو مراجعه کنید).

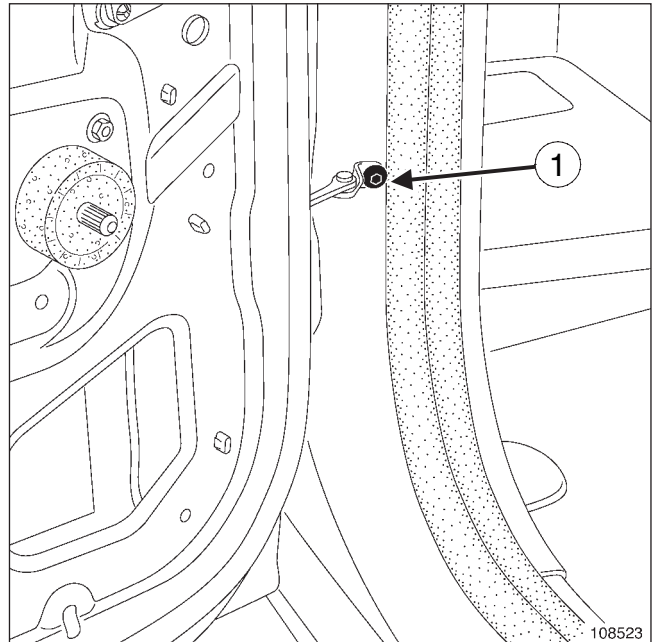

108523

- پیچ (1) را باز کنید.

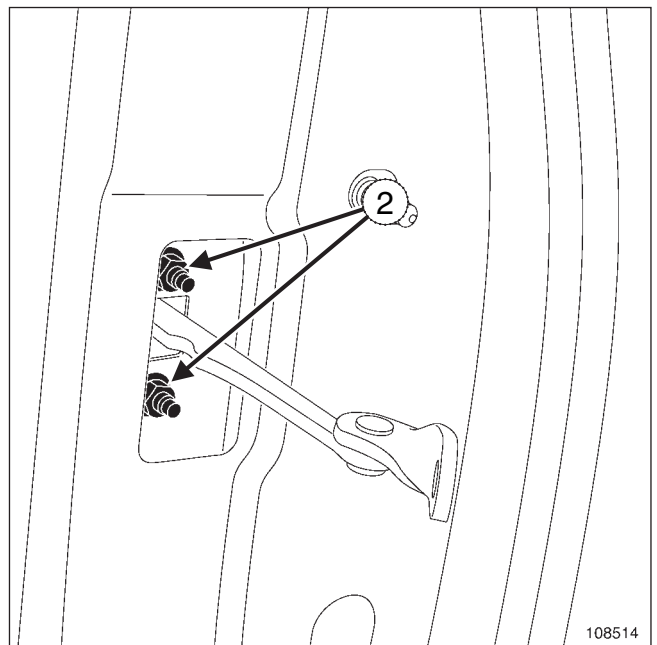

108514

- پیچ های (2) را باز کنید.
- ترمز درب را از داخل محفظه درب بیرون آورید.

نصب مجدد

- عملیات را در جهت عکس باز کردن، انجام دهید.

مکانیزم های دربهای جانبی قفل مکانیکی درب جانبی جلو: باز کردن - نصب مجدد

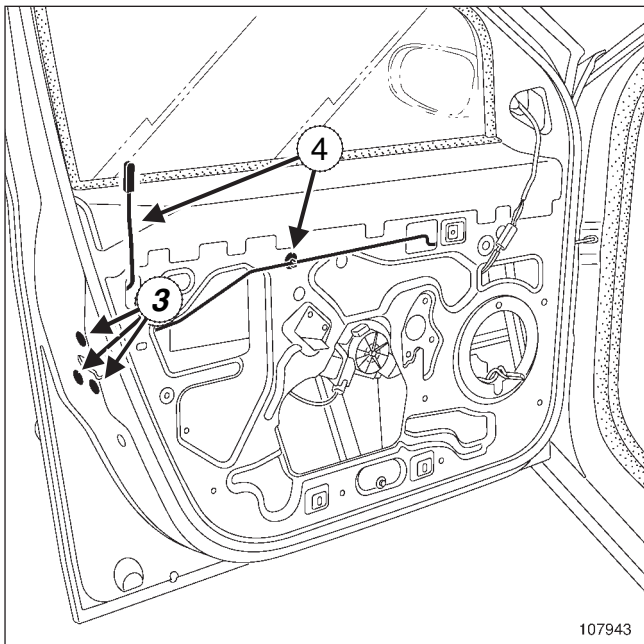

107943

- پیچ های (3) را باز کنید.
- اتصال الکتریکی را جدا کنید.
- قفل و میله های کنترل دستگیره درب (4) را بیرون آورید.

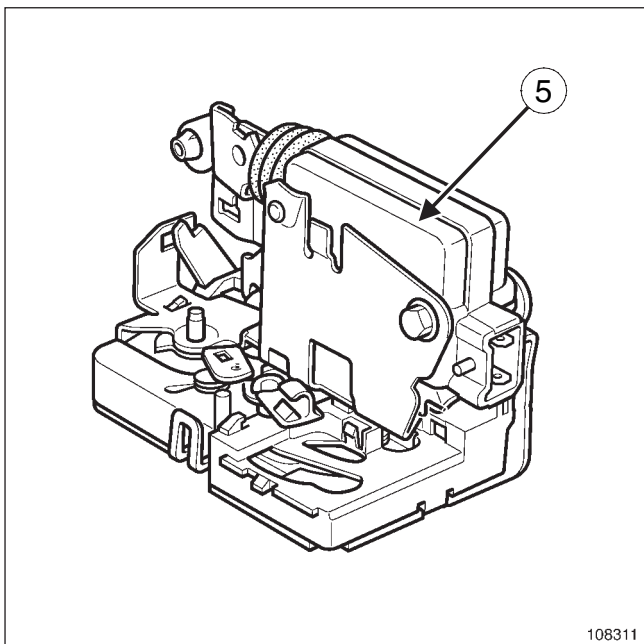

108311

- محرک قفل مرکزی (5) را جدا کنید (اگر خودرو به آن مجهز است).

نصب مجدد

- عملیات را در جهت عکس باز کردن، انجام دهید.

باز کردن

- تودری را باز کنید (به بخش 72A، پوشش دربهای جانبی، تودری درب جلو مراجعه کنید).

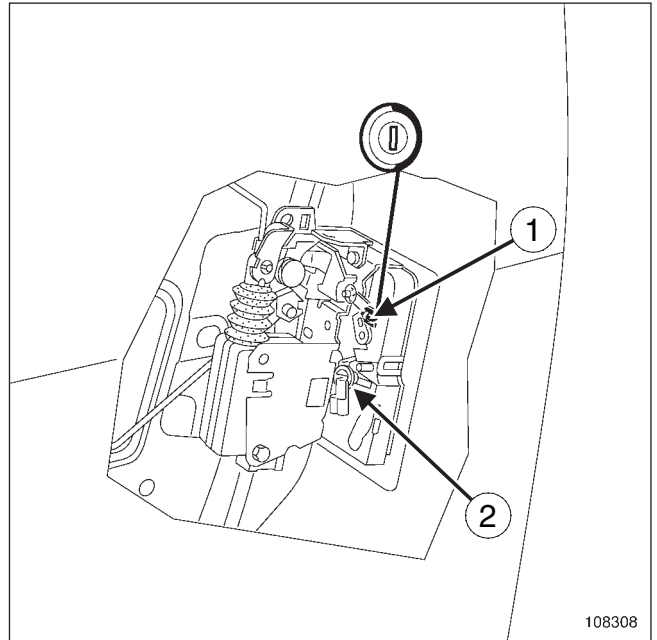

108308

- قطعات زیر را باز کنید:
 - پایه مثلثی قلاب گیره (1)،
 - میله کنترل دستگیره بیرونی (2).

باز کردن

- تودری را باز کنید (به بخش 72A، پوشش دربهای جانبی، تودری درب جلو مراجعه کنید).

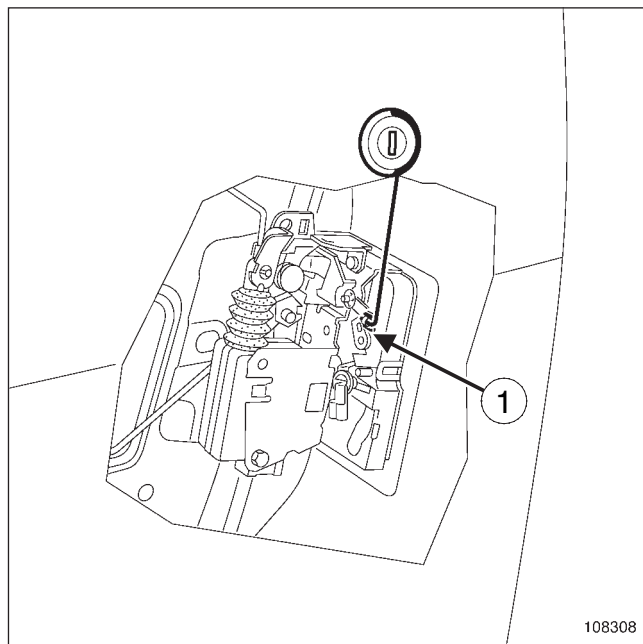

108308

- پایه مثلثی قلاب گیره (1) را بیرون آورید.

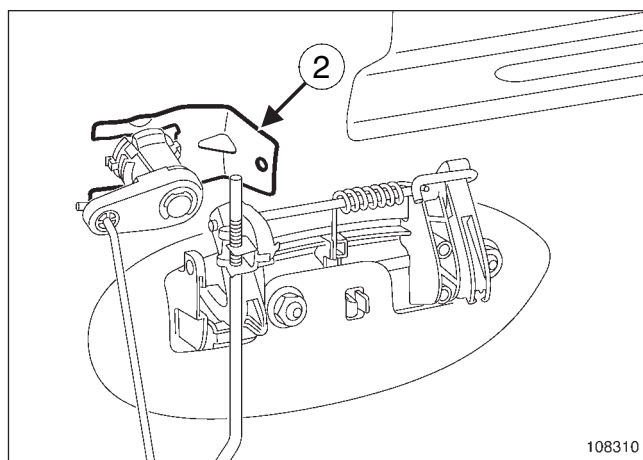

108310

- بست (2) را بیرون آورید.

- قفل را جدا کنید.

نصب مجدد

- عملیات را در جهت عکس باز کردن، انجام دهید.

باز کردن

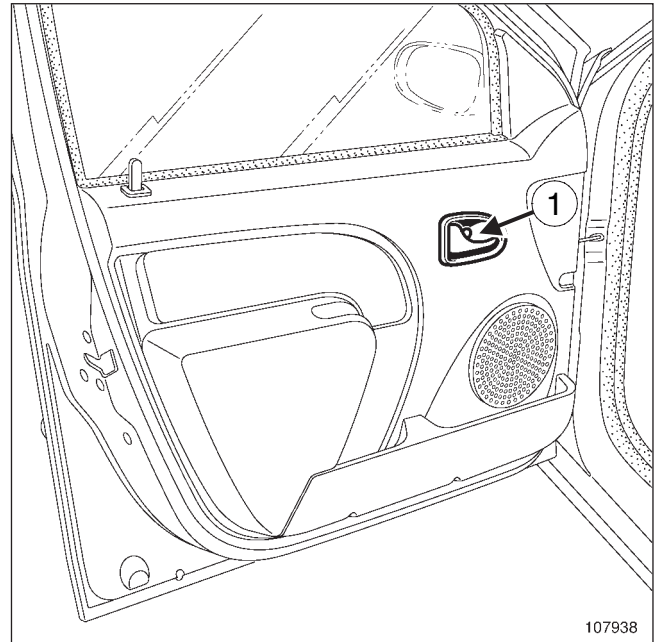

107938

□ قطعات زیر را باز کنید:

- پیچ (1)،

- دستگیره داخلی باز کردن درب.

نصب مجدد

□ عملیات را در جهت عکس باز کردن، انجام دهید.

باز کردن

- تودری را باز کنید (به بخش 72A، پوشش دربهای جانبی، تودری درب جلو مراجعه کنید).

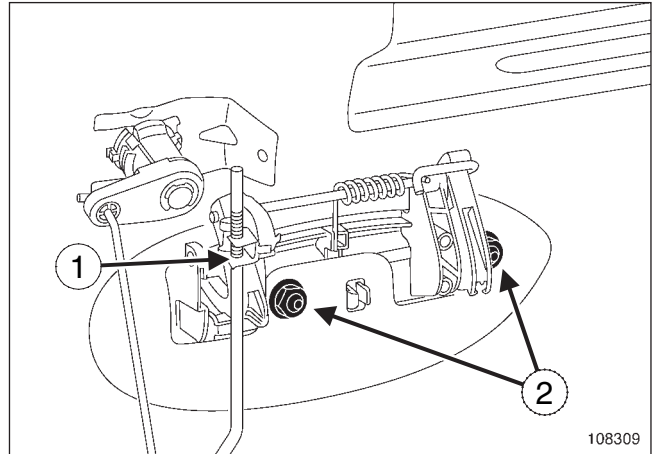

108309

- پایه مثلثی میله کنترل دستگیره درب راه از گیره (1) بیرون آورید.
- مهره های (2) را باز کنید.

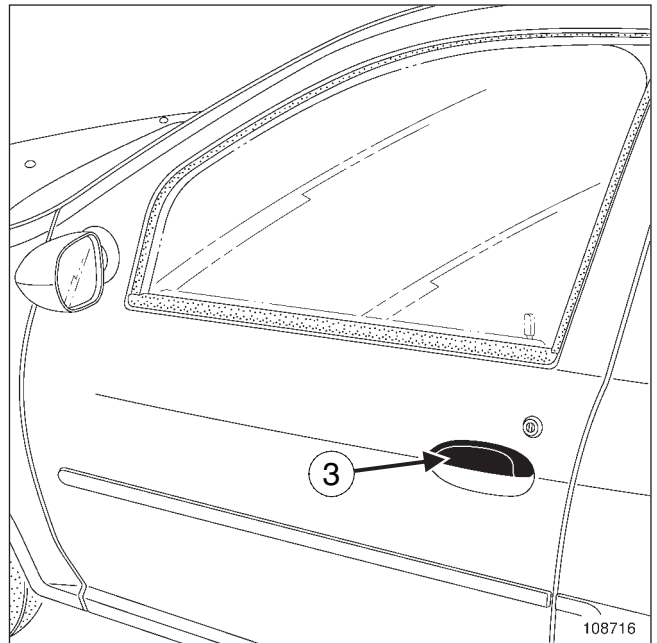

108716

- دستگیره بیرونی (3) را بیرون آورید.

باز کردن دستگیره درب عقب.

- تودری را باز کنید (به بخش 72A، پوشش دربهای جانبی، تودری درب عقب مراجعه کنید).

تذکر:

ادامه فعالیت باز کردن، همانند باز کردن دستگیره درب جلو می باشد.

نصب مجدد

- عملیات را در جهت عکس باز کردن، انجام دهید.

مکانیزم های دربهای جانبی

مکانیزم شیشه بالابر الکتریکی درب جانبی جلو: باز کردن - نصب مجدد

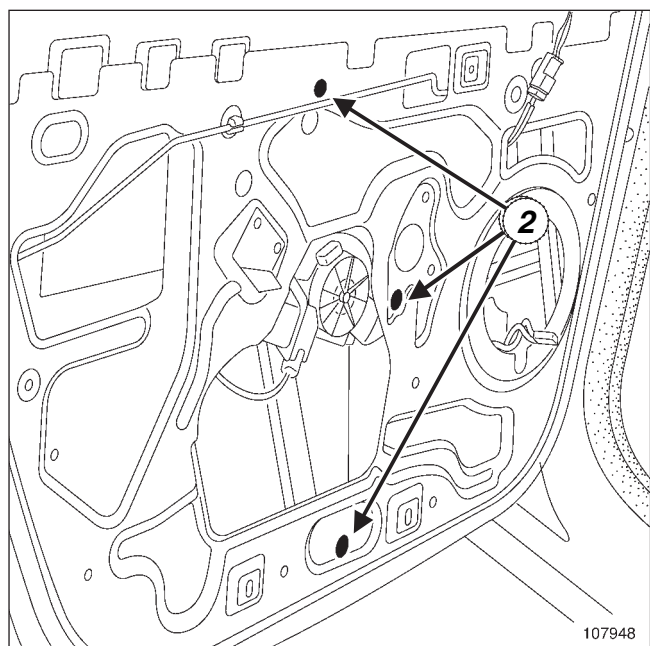

107948

- مهره های (2) را باز کنید.
- مکانیزم شیشه بالابر را بیرون آورید.
- اتصال الکتریکی را جدا کنید.

نصب مجدد

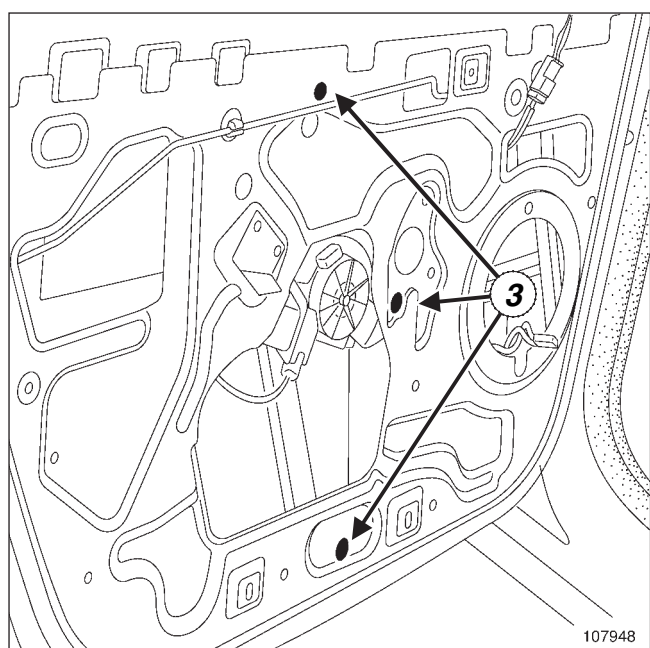

107948

- مکانیزم شیشه بالابر را دوباره در محل خود قرار دهید.
- اتصال الکتریکی را دوباره وصل کنید.
- مهره های (3) را در محل خود قرار دهید.
- شیشه را دوباره در محل خود قرار دهید.

باز کردن

- تودری را باز کنید (به بخش 72A، پوشش دربهای جانبی، تودری درب جلو مراجعه کنید).
- شیشه را پایین بیاورید.

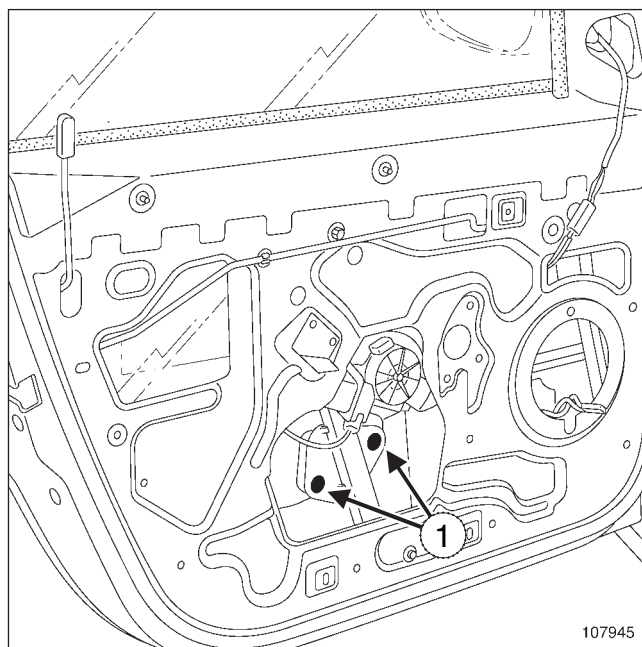

107945

- پیچ های (1) را باز کنید.
- شیشه را تا حداکثر بالا ببرید.

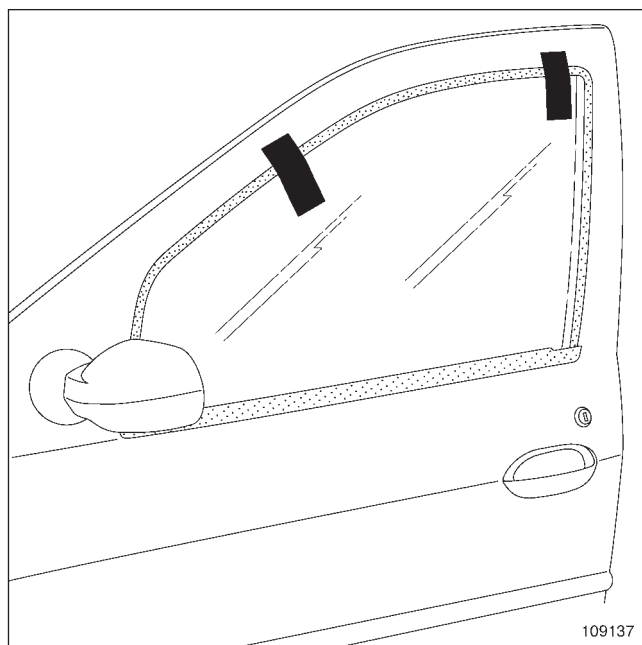

109137

- با کمک چسب نواری، شیشه را در موقعیت بالا نگه دارید.

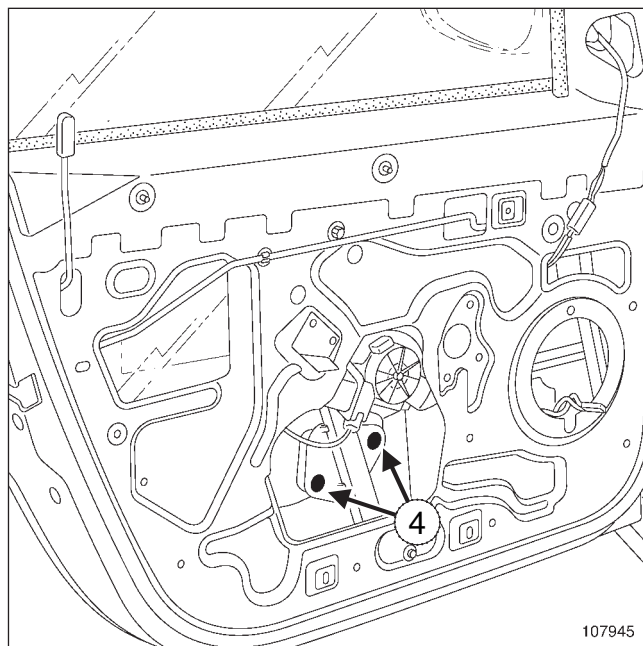

107945

- پیچ های (4) را بدون اینکه آنها را محکم کنید ببندید.
- شیشه را دوباره بالا ببرید.

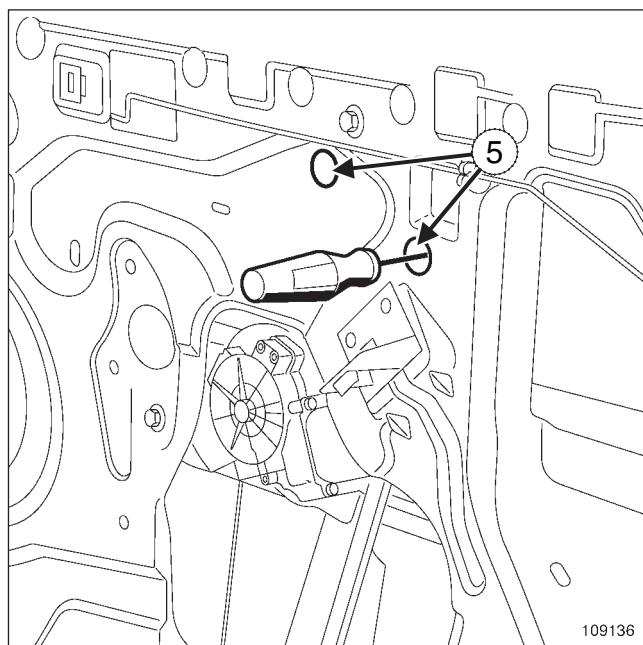

109136

- پیچ های (4) را از طریق سوراخ های (5) مجدداً محکم کنید.
- یک بار عملکرد آنرا امتحان کنید.
- عملیات را در جهت عکس باز کردن، انجام دهید.

مکانیزم های دربهای جانبی شیشه بالابر درب جلو: باز کردن - نصب مجدد

باز کردن

تودری را باز کنید (به بخش 72A، پوشش دربهای جانبی، تودری درب جلو مراجعه کنید).

شیشه را پایین بیاورید.

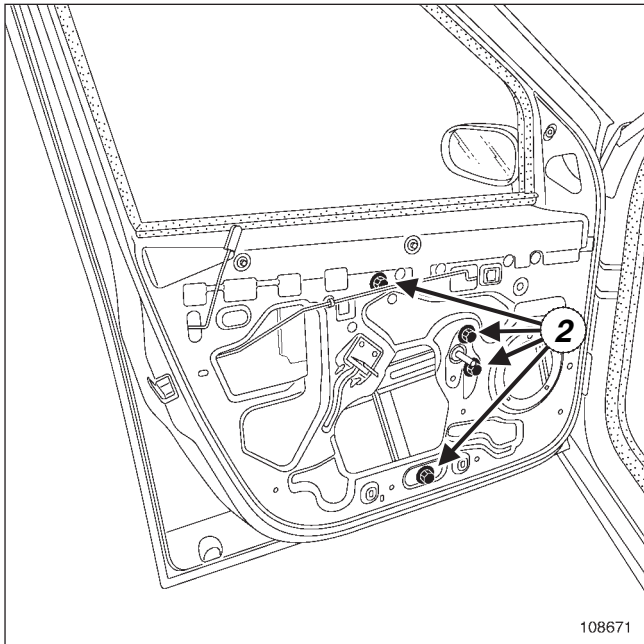

108671

108671

- مهره های (2) را باز کنید.
- مکانیزم شیشه بالابر را بیرون آورید.

نصب مجدد

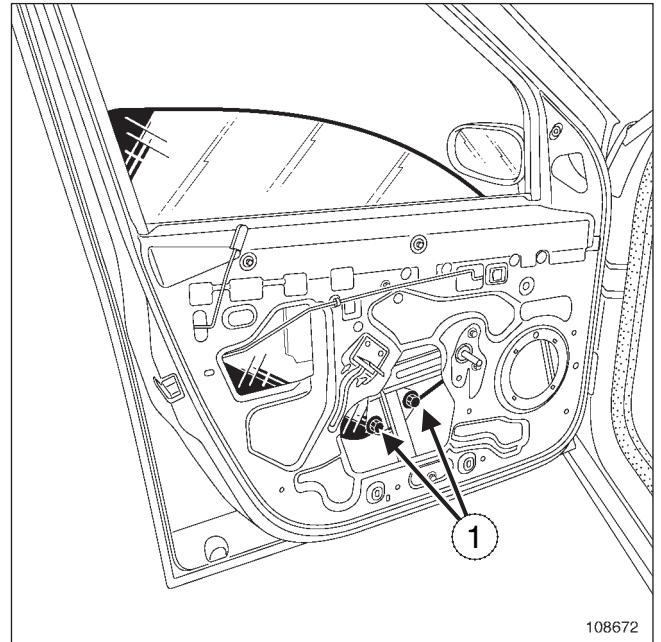

108672

108672

- پیچ های (1) را باز کنید.
- شیشه را تا حداکثر بالا ببرید.

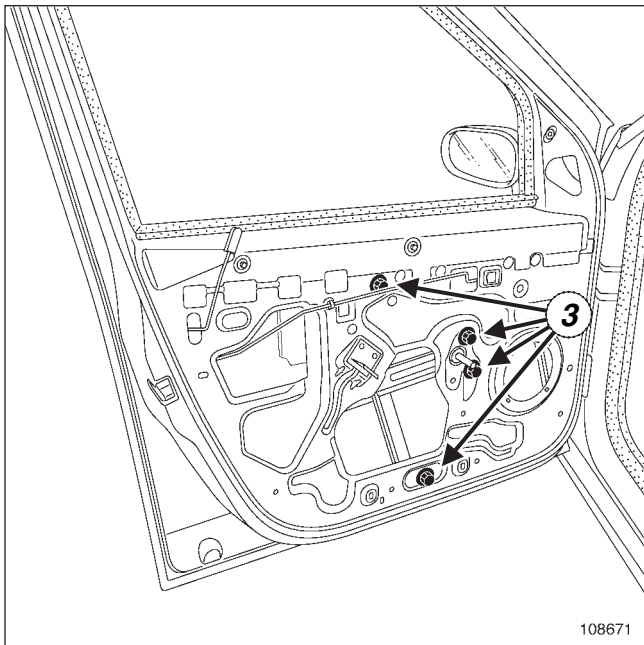

108671

108671

- تجهیزات شیشه بالابر را دوباره در محل خود قرار دهید.
- مهره های (3) را در محل خود قرار دهید.
- شیشه را دوباره در محل خود قرار دهید.

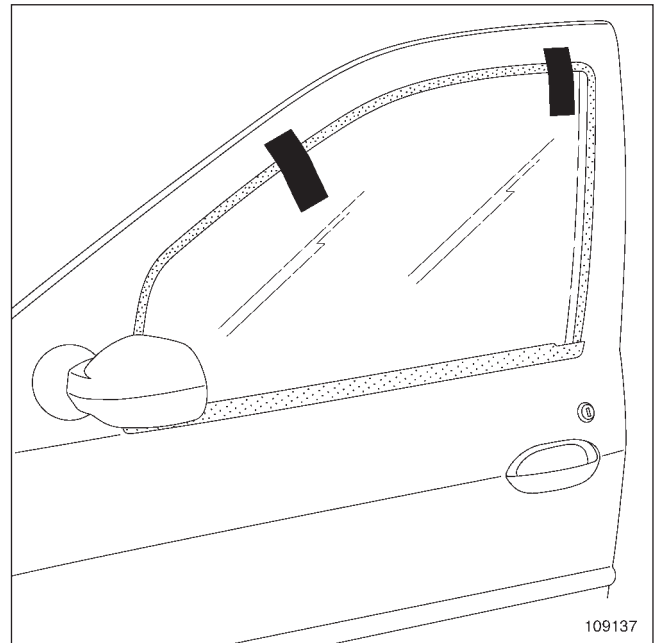

109137

109137

- با کمک چسب نواری، شیشه را در موقعیت بالا نگه دارید.

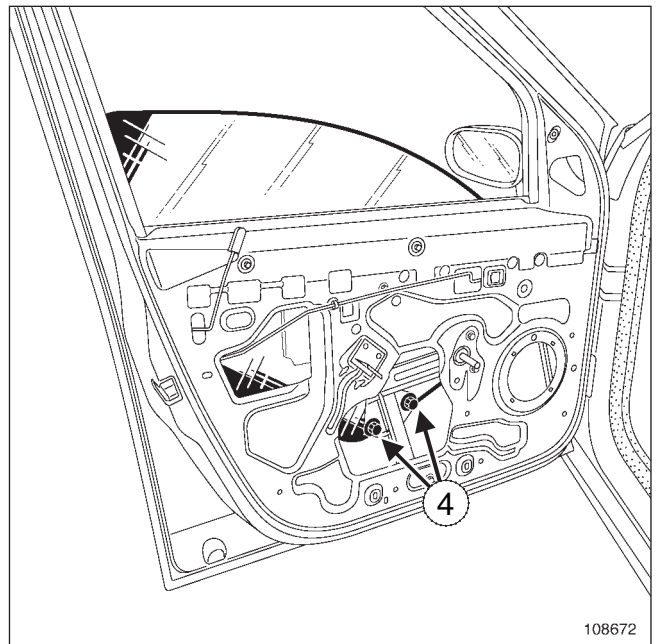

108672

□ پیچ های (4) را بدون اینکه آنها را محکم کنید ببندید.

□ شیشه را دوباره بالا ببرید.

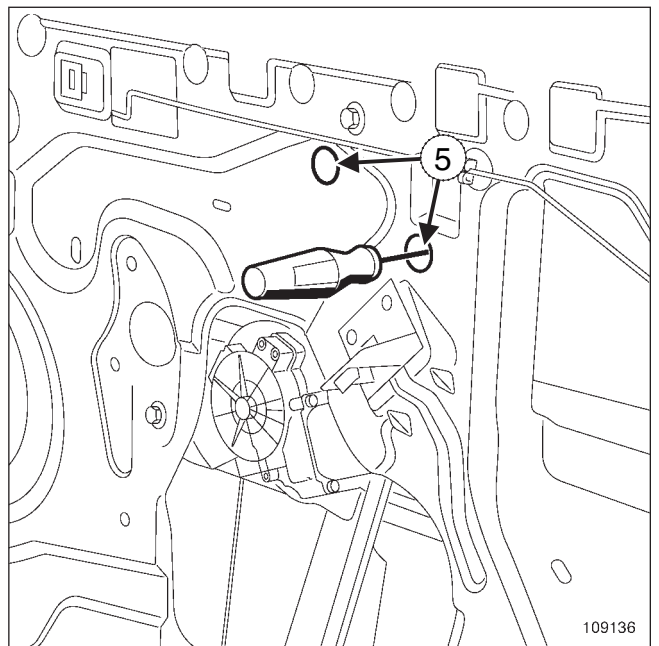

109136

□ پیچ های (4) را از طریق سوراخ های (5) مجدداً محکم کنید.

□ یک بار عملکرد آن را امتحان کنید.

□ عملیات را در جهت عکس باز کردن، انجام دهید.

باز کردن

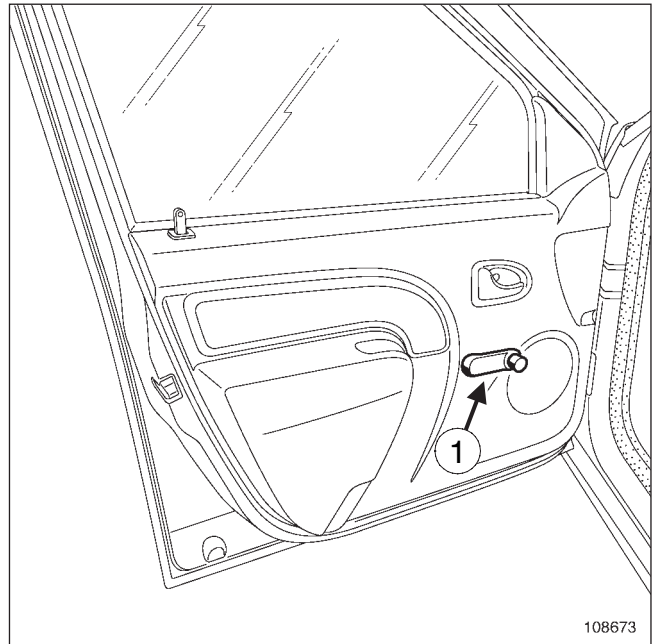

108673

❑ دستگیره شیشه بالابر (1) را به کمک یک ابزار مخصوص بیرون آورید.

نصب مجدد

❑ عملیات را در جهت عکس باز کردن، انجام دهید.

باز کردن

- تودری را باز کنید (به بخش 72A، پوشش دربهای جانبی، تودری درب جلو مراجعه کنید).
- بخشی از لاستیک کلاف پنجره را از ناودانی شیشه جدا کنید.

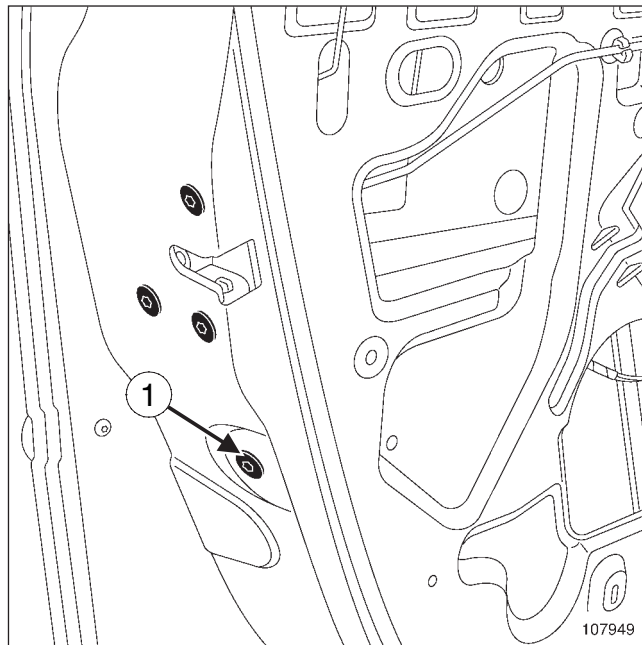

107949

- پیچ (1) را باز کنید.

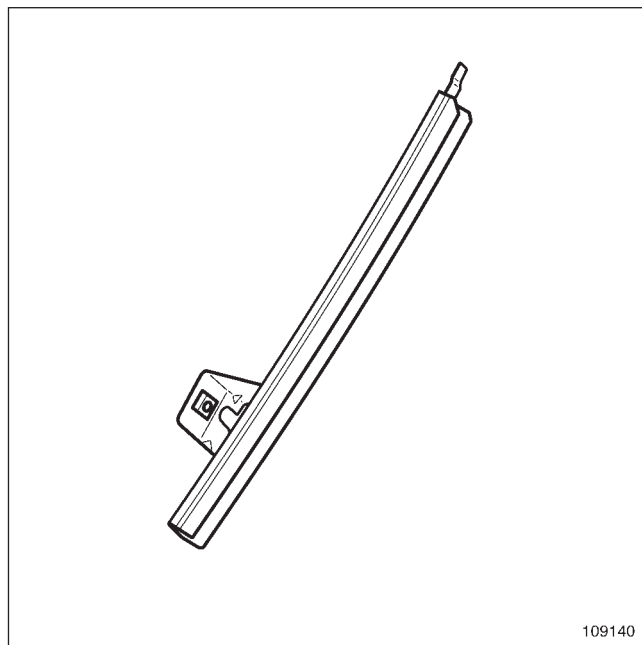

109140

- ناودانی شیشه درب را باز کنید.

نصب مجدد

- عملیات را در جهت عکس باز کردن، انجام دهید.

باز کردن

- تودری را باز کنید (به بخش 72A، پوشش دربهای جانبی، تودری درب عقب مراجعه کنید).

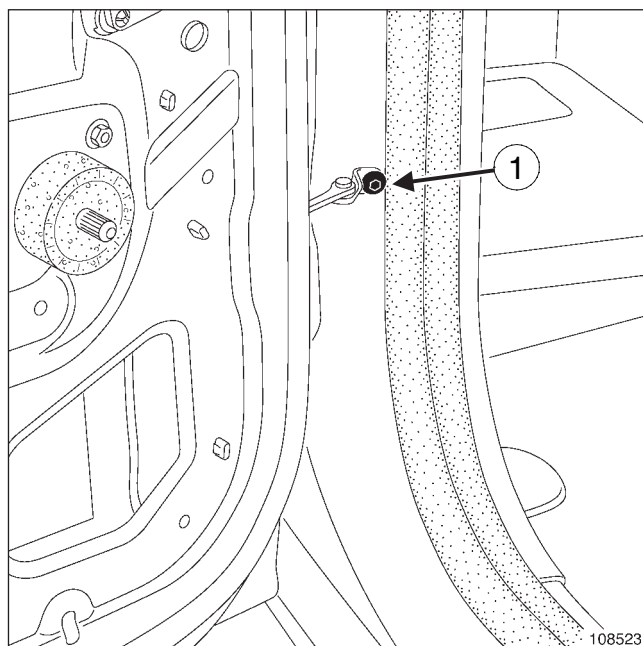

108523

- پیچ (1) را باز کنید.

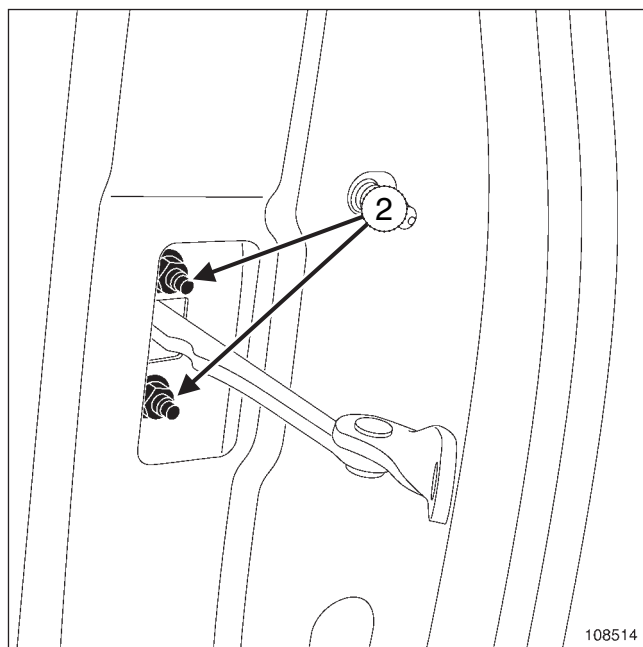

108514

- پیچ های (2) را باز کنید.
- ترمز درج را از داخل محفظه درب بیرون آورید.

نصب مجدد

- عملیات را در جهت عکس باز کردن، انجام دهید.

مکانیزم های دربهای جانبی

زبانه ستون درب جانبی عقب : باز کردن - نصب مجدد

نصب مجدد

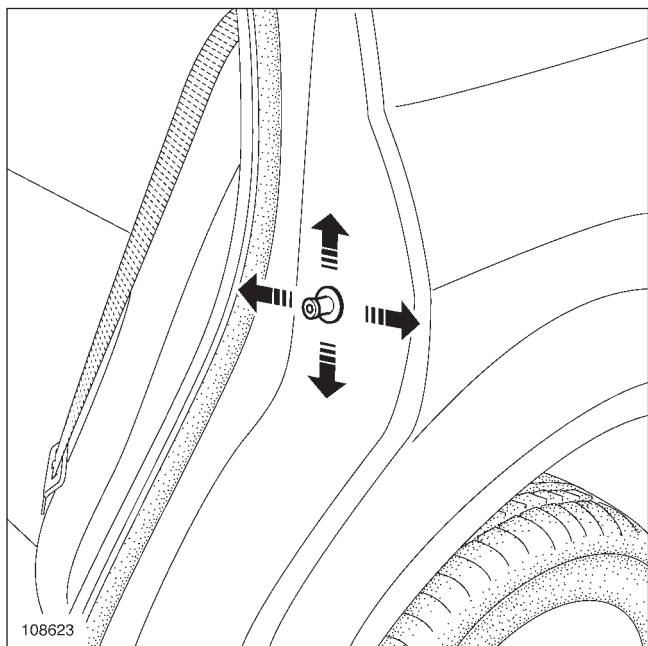

108623

108623

- زبانه ستون را دوباره در محل خود قرارداده و آن را تنظیم کنید.
- آزمون عملکرد صحیح بسته شدن درب را انجام دهید.
- زبانه را با گشتاور سفت کنید (21 N.m)

گشتاور بستن پیچ ها

21 N.m

زبانه ستون

باز کردن

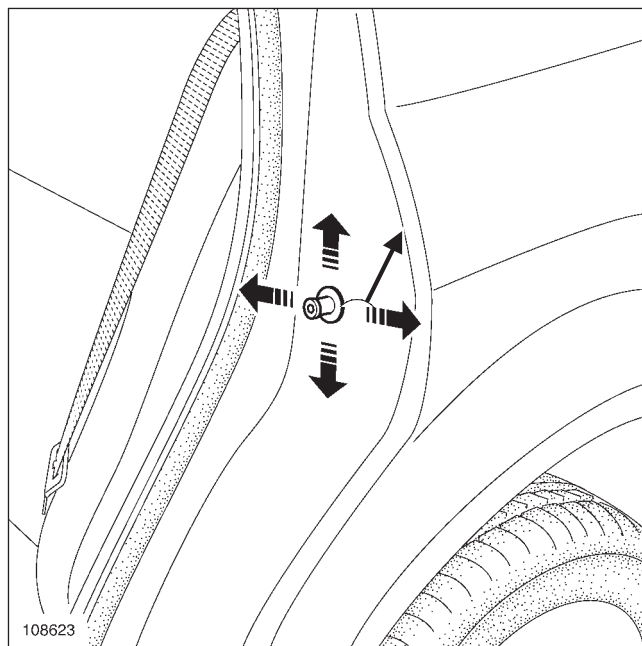

108623

108623

- زبانه ستون (1) را باز کنید.

باز کردن

تودری را باز کنید (به بخش 72A، پوشش دربهای جانبی، تودری درب عقب مراجعه کنید).

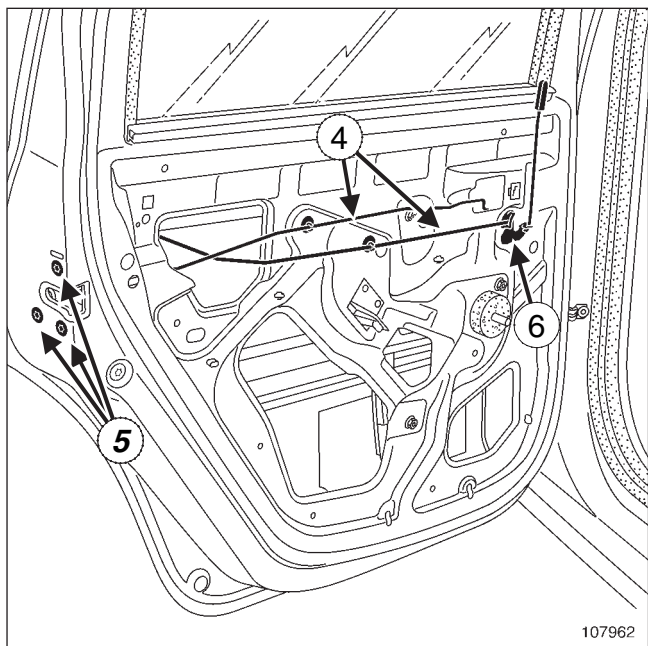

107962

- قطعات زیر را باز کنید
- میله های رابط (4)،
- نگه دارنده (6)،
- پیچهای (5).
- کل مجموعه را بیرون آورید.

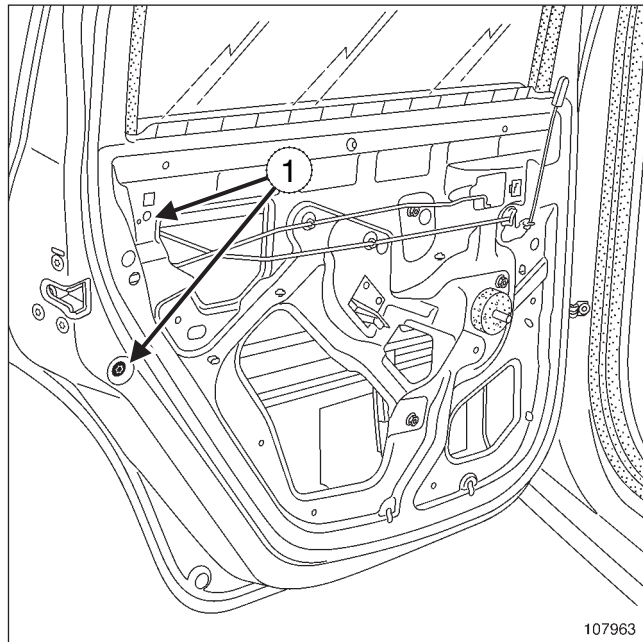

107963

- میله های متحرک را از آن جدا کنید
- پیچ های (1) را باز کنید.
- نگهدارنده را باز کنید.

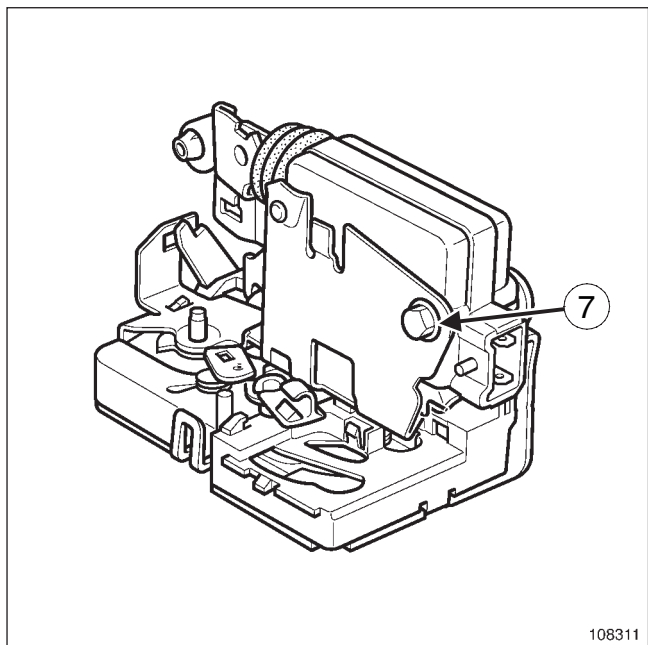

108311

- قطعات زیر را باز کنید:
- پیچ (7)،
- محرک قفل مرکزی (اگر خودرو به آن مجهز باشد).

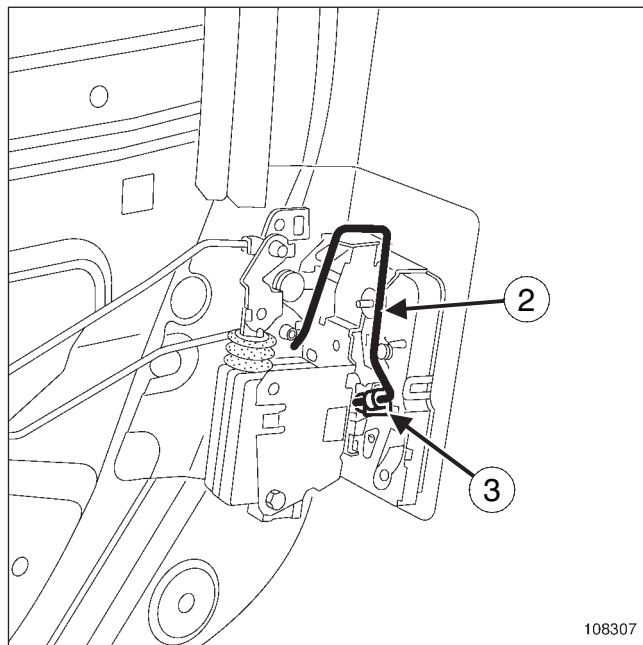

108307

- پایه مثلثی میله کنترل دستگیره درب (2) را، از گیره نگهدارنده (3) بیرون آورید.

مکانیزم های دربهای جانبی
قفل درب جانبی عقب: باز کردن - نصب مجدد

نصب مجدد

□ عملیات را در جهت عکس باز کردن، انجام دهید.

باز کردن

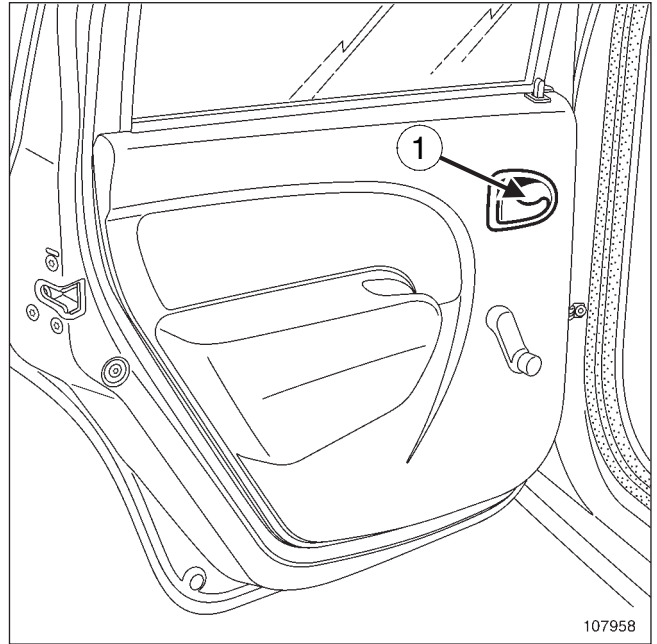

107958

□ قطعات زیر را باز کنید:

- پیچ (1)،

- دستگیره باز کردن درب.

نصب مجدد

□ عملیات را در جهت عکس باز کردن، انجام دهید.

باز کردن

❑ تودری را باز کنید (به بخش 72A، پوشش دربهای جانبی، تودری درب عقب مراجعه کنید).

❑ شیشه را پایین بیاورید.

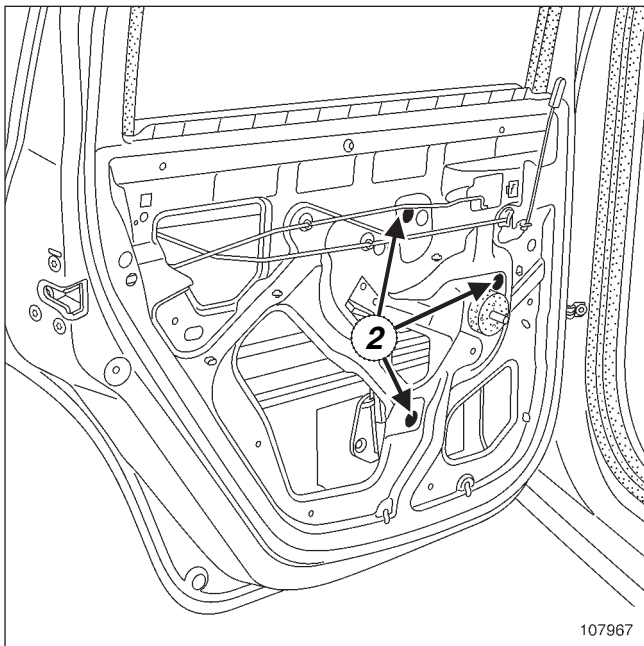

107967

- ❑ مهره های (2) را باز کنید.
- ❑ مکانیزم شیشه بالابر را بیرون آورید.

نصب مجدد

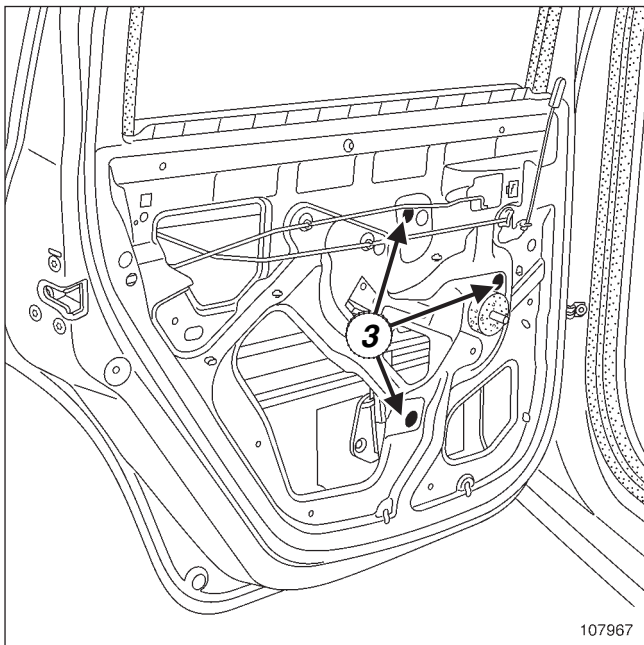

107967

- ❑ مکانیزم شیشه بالابر را دوباره در جایش قرار دهید.
- ❑ مهره های (3) را در محل خود قرار دهید.
- ❑ شیشه را دوباره در محل خود قرار دهید.

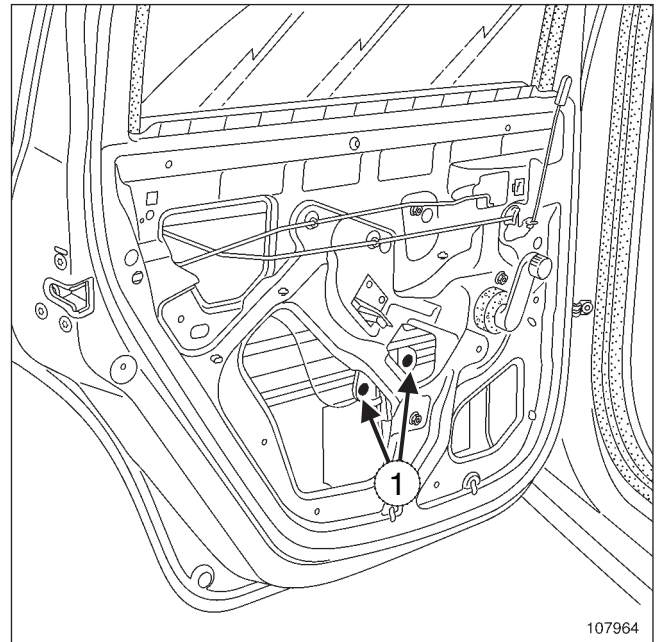

107964

❑ پیچ های (1) را باز کنید.

❑ شیشه را تا حد اکثر بالا ببرید.

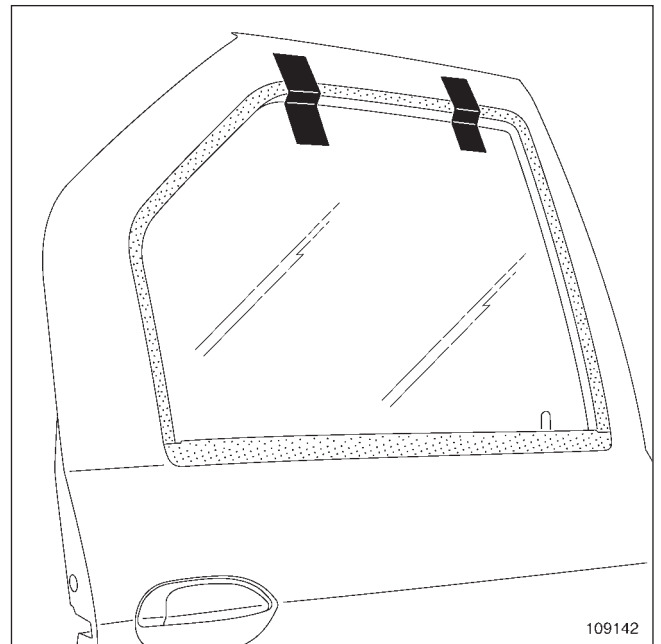

109142

❑ با کمک چسب نواری، شیشه را در موقعیت بالا نگهدارید.

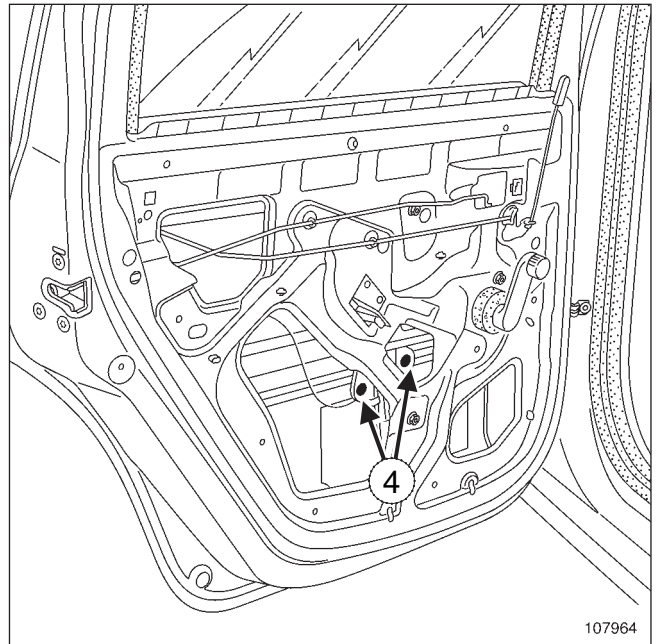

107964

- پیچ ها (4) را بدون اینکه آنها را محکم کنید ببندید.
- شیشه را دوباره بالا ببرید.

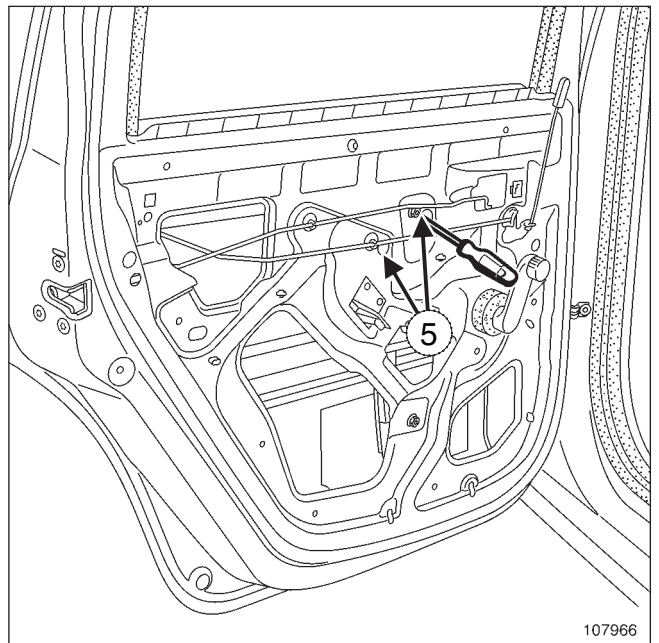

107966

- پیچ ها (4) را از طریق سوراخ (5) مجدداً محکم کنید.
- یک بار عملکرد آن را امتحان کنید.
- عملیات را در جهت عکس باز کردن، انجام دهید.

باز کردن

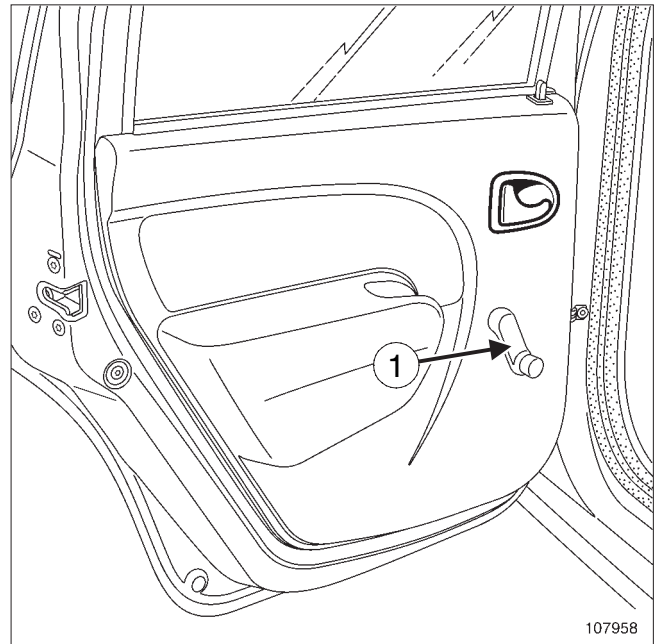

107958

□ دستگیره شیشه بالابر (1) را به کمک یک ابزار مخصوص بیرون آورید.

نصب مجدد

□ عملیات را در جهت عکس باز کردن، انجام دهید.

نصب مجدد

- تودری را باز کنید (به بخش 72A، پوشش دربهای جانبی، تودری درب مراجعه کنید).
- بخشی از لاستیک کلاف پنجره را از ناودانی شیشه جدا کنید.

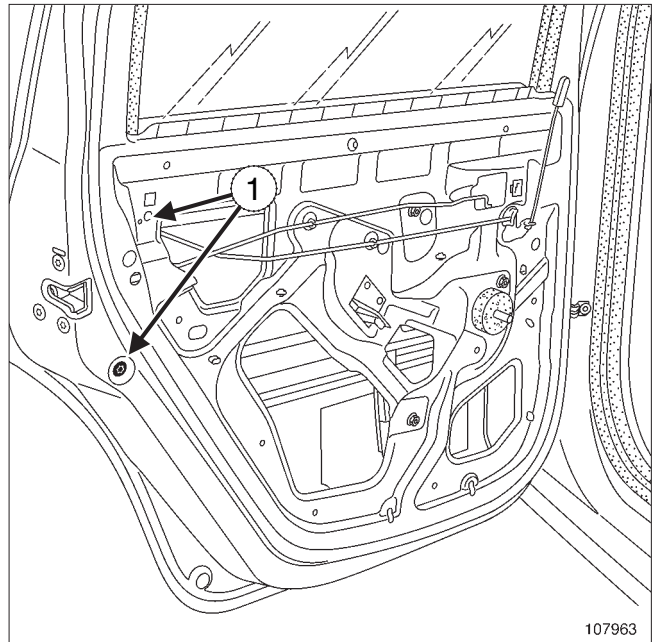

107963

- پیچ های (1) را باز کنید.

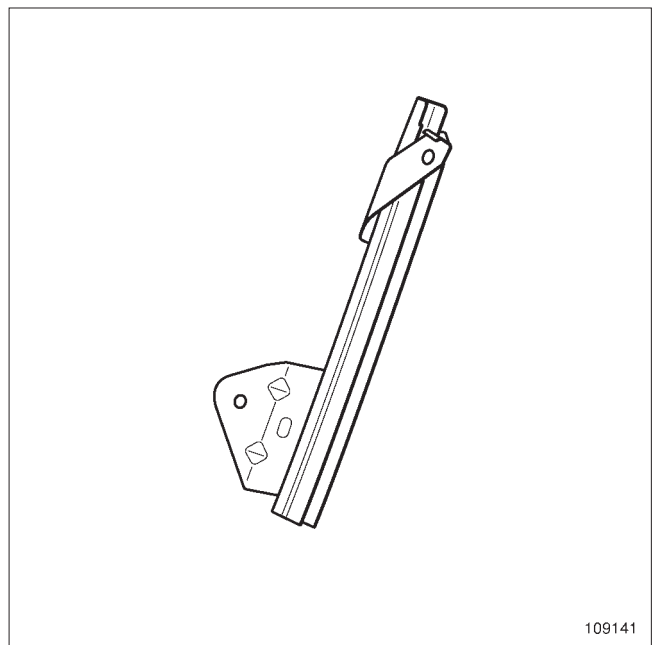

109141

- ناودانی شیشه درب را باز کنید.

نصب مجدد

- عملیات را در جهت عکس باز کردن، انجام دهید.

باز کردن

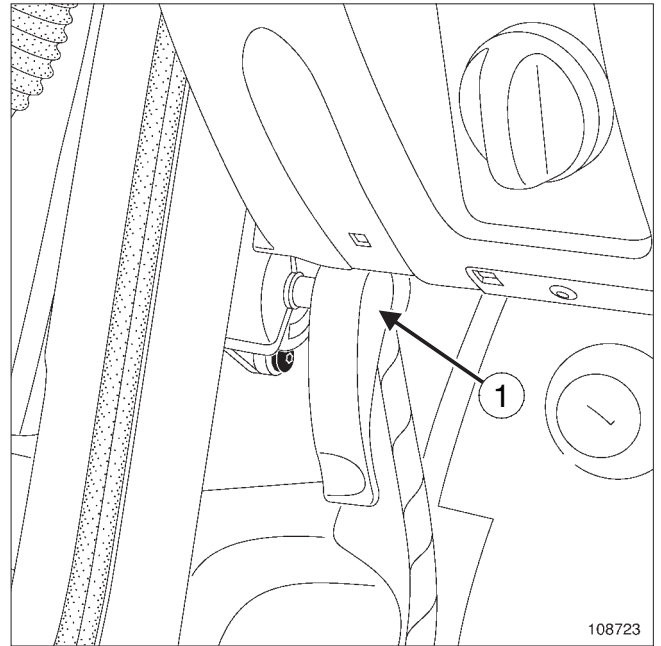

108723

□ دستگیره باز کردن درب موتور (1) را باز کنید.

نصب مجدد

□ دستگیره را در محل آن نصب کنید.

باز کردن

- سپر جلو را باز کنید (به بخش 55A، محافظ های بیرونی، سپر جلو مراجعه کنید).

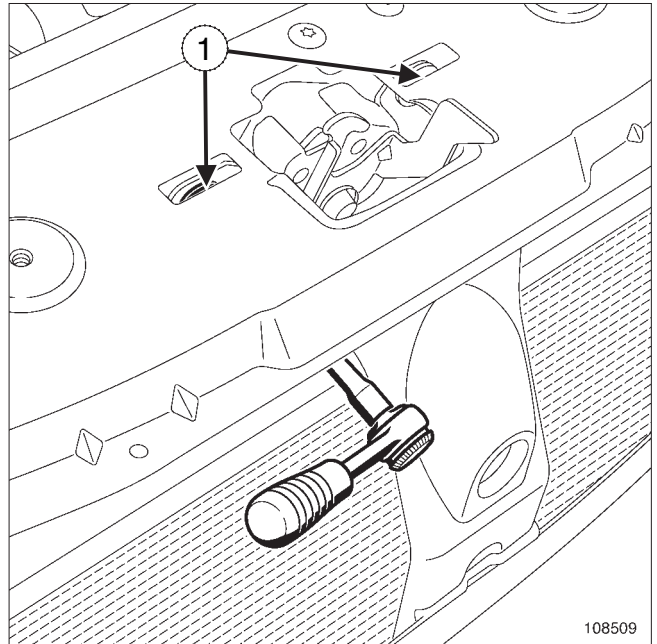

108509

- مهره های (1) را باز کنید.

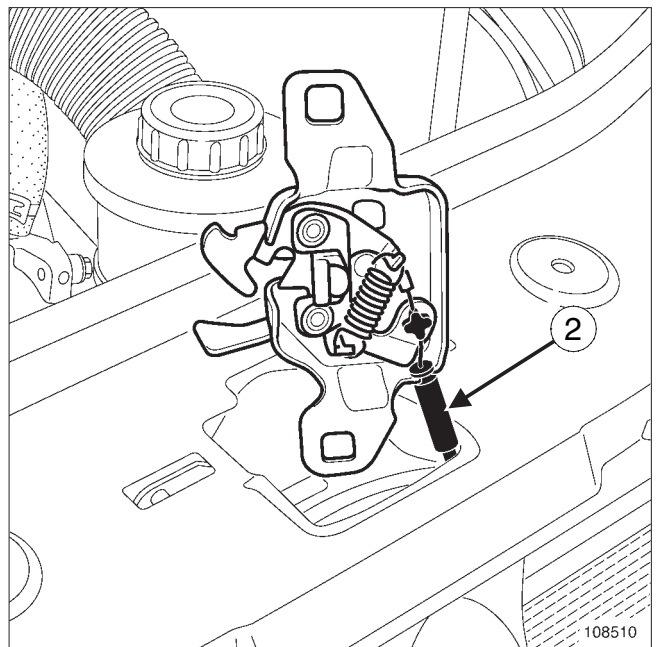

108510

- قفل درب موتور را بیرون آورید.
- کابل دستگیره درب موتور (2) را باز کنید.

نصب مجدد

- یک بار عملکرد آن را امتحان کنید.
- عملیات را در جهت عکس باز کردن، انجام دهید.

مکانیزم های دربهای غیر جانبی

کابل باز کردن درب موتور : باز کردن - نصب مجدد

باز کردن

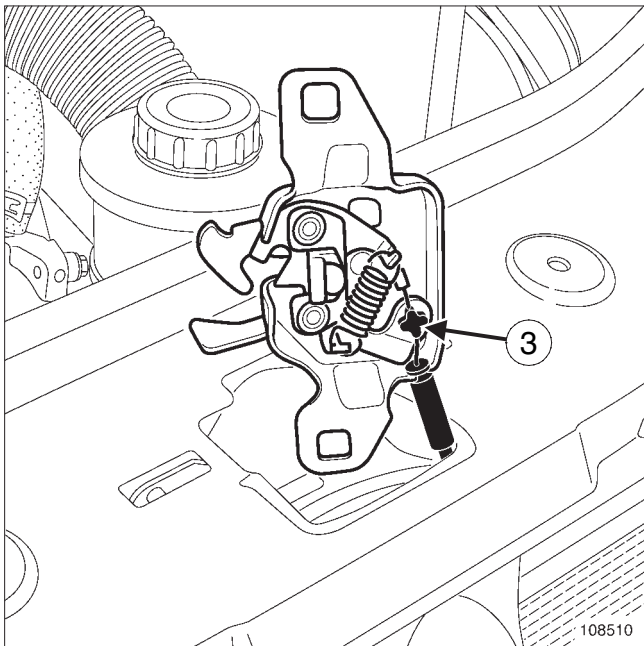

108510

- قفل درب موتور را بیرون آورید.
- گیره نگهدارنده (3) را باز کنید.
- کابل را از قفل جدا کنید.

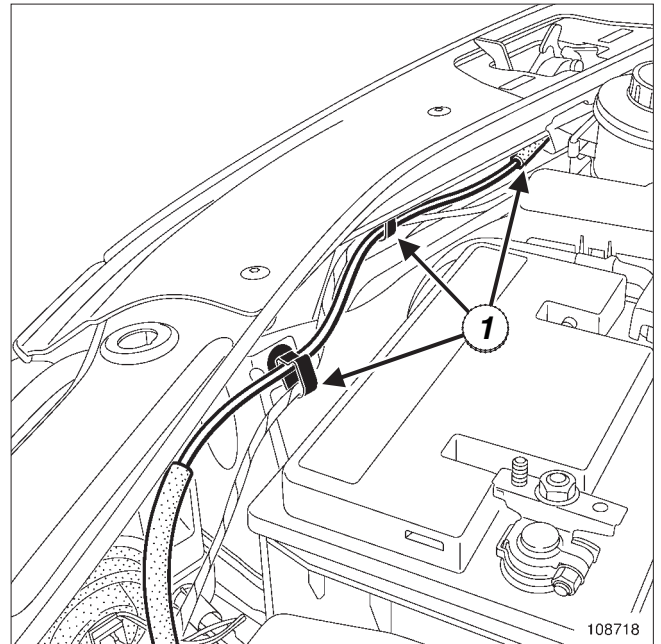

108718

- کابل (1) را از گیره های نگهدارنده آن باز کنید.
- سپر جلو را باز کنید (به بخش 55A، محافظ های بیرونی، سپر جلو مراجعه کنید).

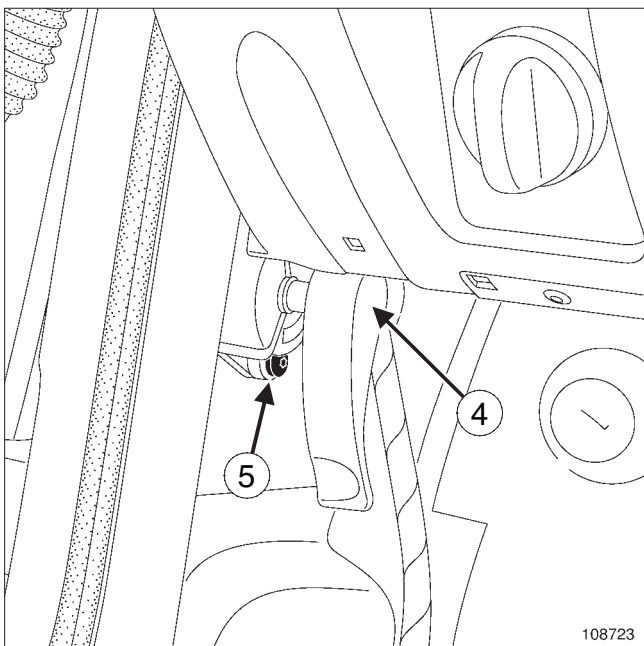

108723

- دستگیره (4) باز کردن درب موتور را بیرون آورید.
- پیچ (5).

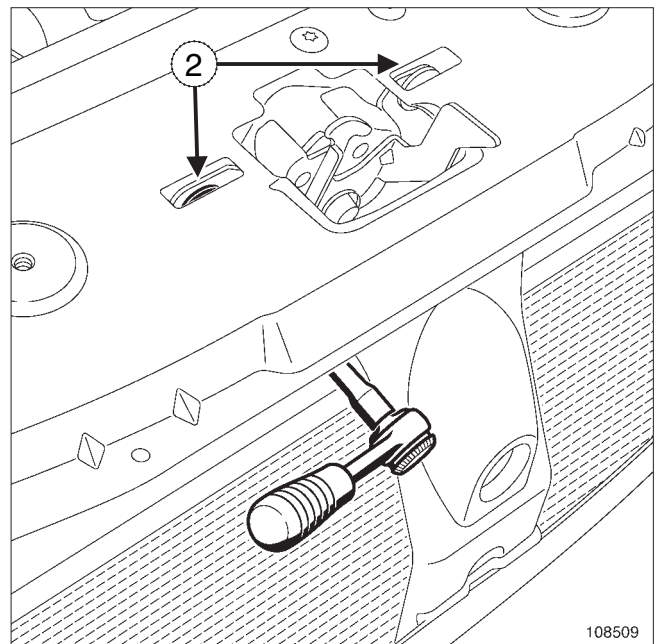

108509

- مهره های (2).

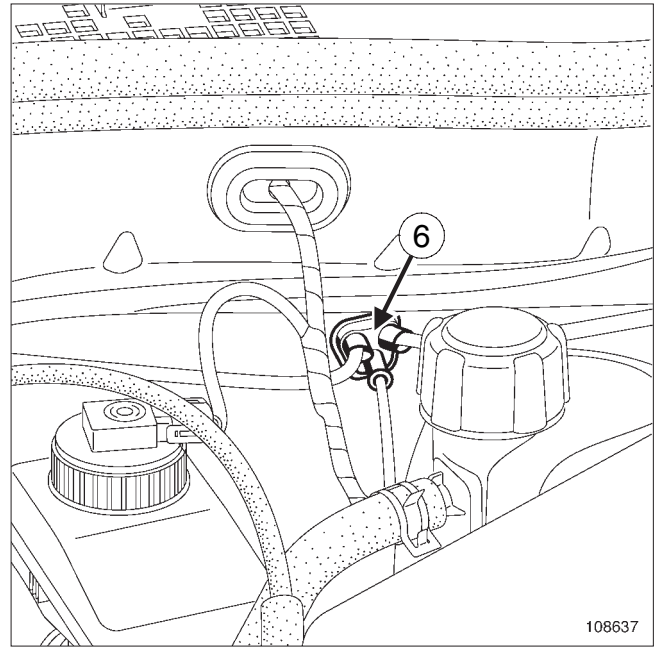

108637

- کابل را که از راهنمای (6) می گذرد بیرون آورید.
- کابل دستگیره بازکردن درب موتور را باز کنید.

نصب مجدد

- عملیات را در جهت عکس بازکردن، انجام دهید.
- یک بار عملکرد آن را امتحان کنید.

مکانیزم های دربهای غیر جانبی ضربه گیر درب موتور: باز کردن - نصب مجدد

نصب مجدد

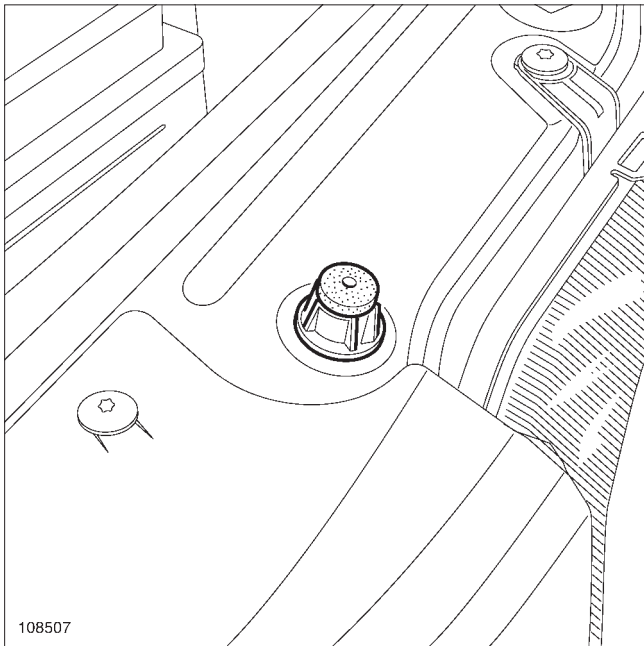

108507

☐ ضربه گیر درب موتور را دوباره در محل خود قرار دهید.

باز کردن

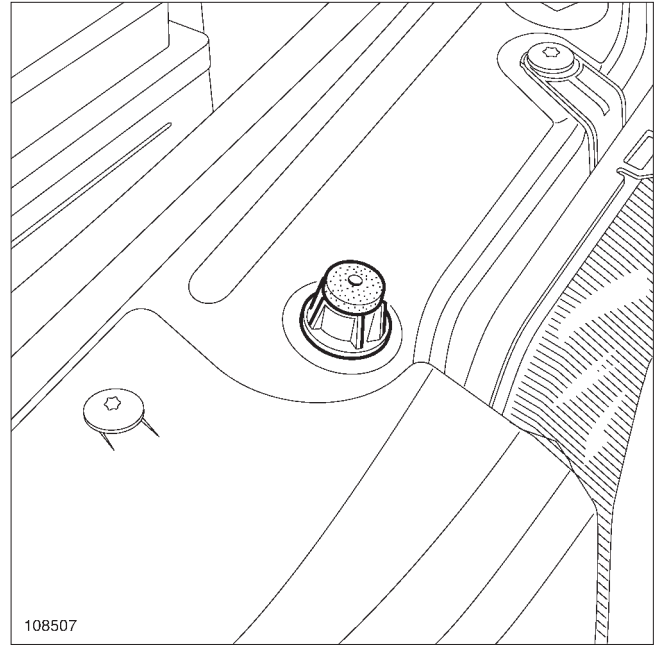

108507

108507

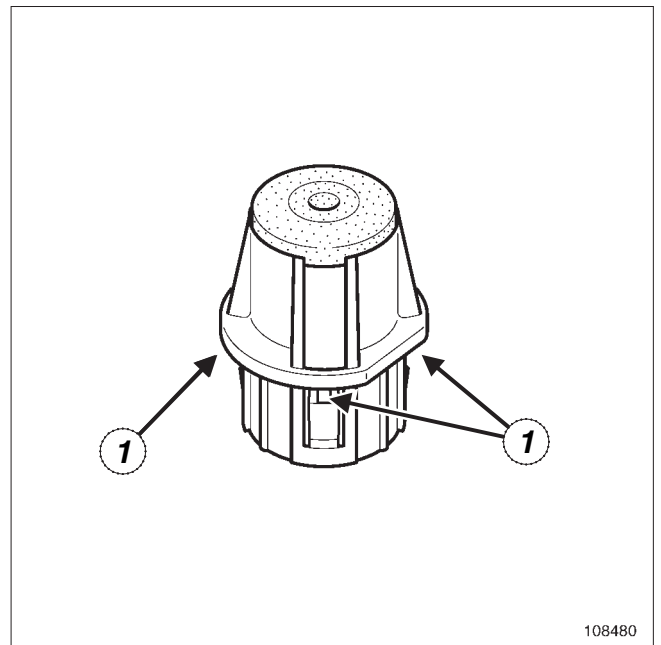

108480

☐ به کمک یک پیچ گوشتی تخت، بر روی محل (1) فشار آورید.

باز کردن

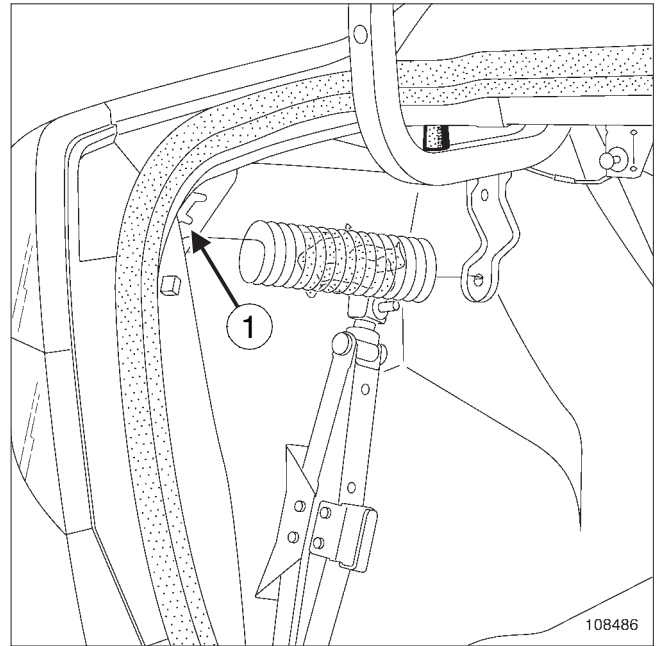

- فنر بازگرداننده را از محل نگهدارنده (1) باز کنید.
- فنر بازگرداننده را خارج کنید.

نصب مجدد

- عملیات را در جهت عکس باز کردن، انجام دهید.

باز کردن

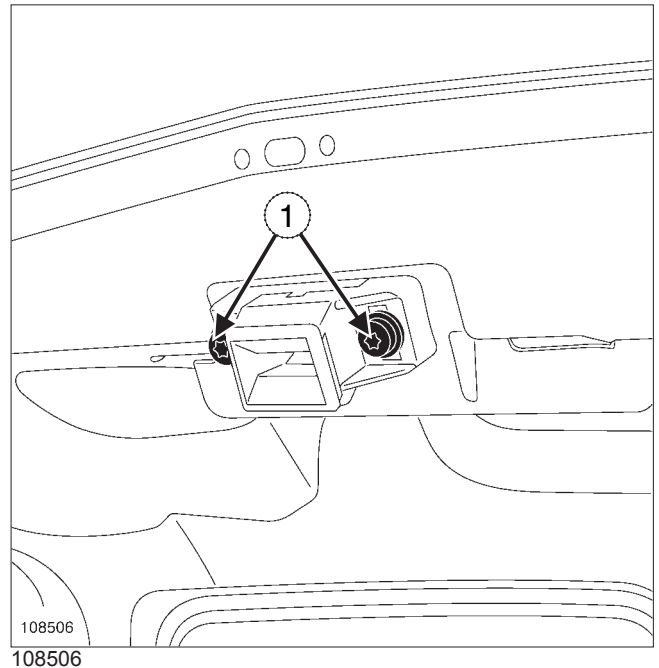

- پیچ های (1) را باز کنید.
- میله کنترل باز و بسته کردن قفل را بیرون آورید.

نصب مجدد

- عملیات را در جهت عکس باز کردن، انجام دهید.
- یک بار عملکرد آن را امتحان کنید.

باز کردن

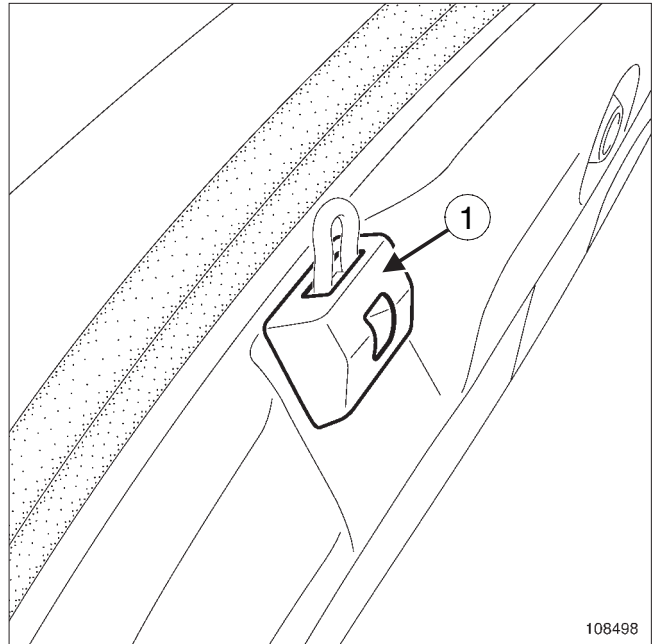

108498

□ محافظ زبانه ستون (1) را باز کنید.

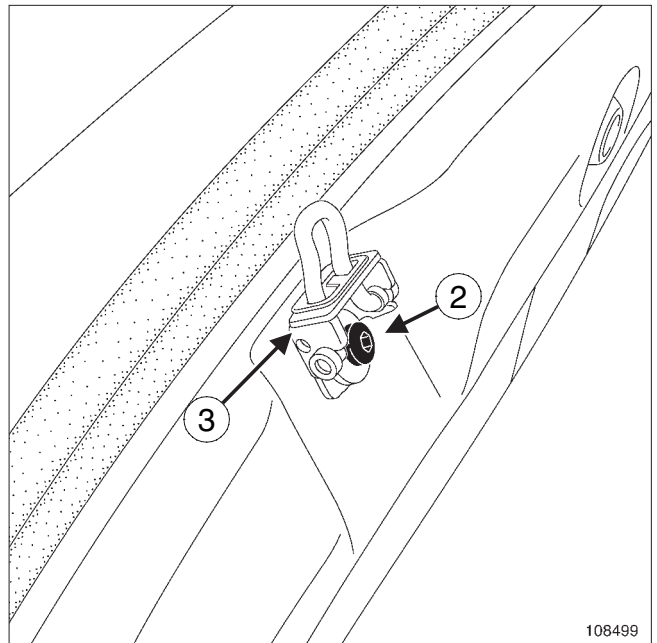

108499

□ پیچ (2) را باز کنید.

□ زبانه (3) را بیرون آورید.

نصب مجدد

□ عملیات را در جهت عکس باز کردن، انجام دهید.

□ یک بار عملکرد آن را امتحان کنید.

باز کردن

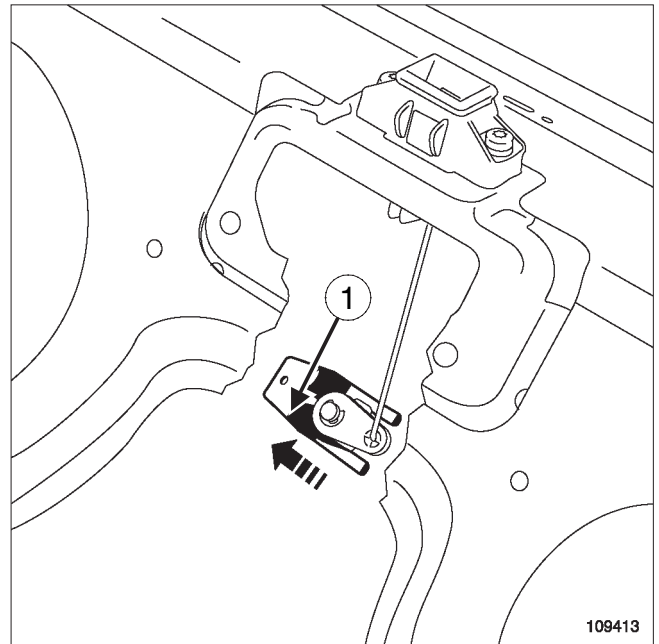

109413

□ گیره نگهدارنده (1) را باز کنید.

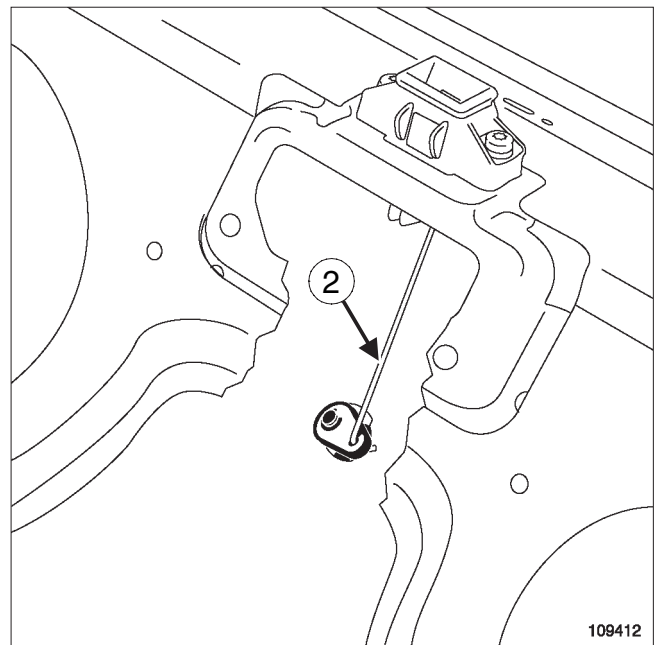

109412

□ میله اتصال قفل سوئیچی صندوق عقب (2) را بیرون آورید.

□ قفل سوئیچی را باز کنید.

نصب مجدد

□ عملیات را در جهت عکس باز کردن، انجام دهید.

شیشه ها

شیشه جلو: باز کردن - نصب مجدد

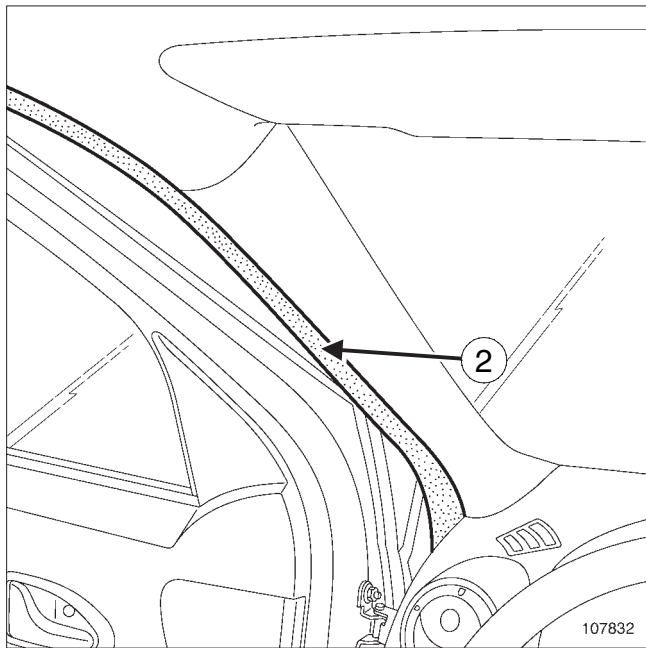

107832

□ قسمتی از لاستیک آب بندی کلاف درب (2) را باز کنید.

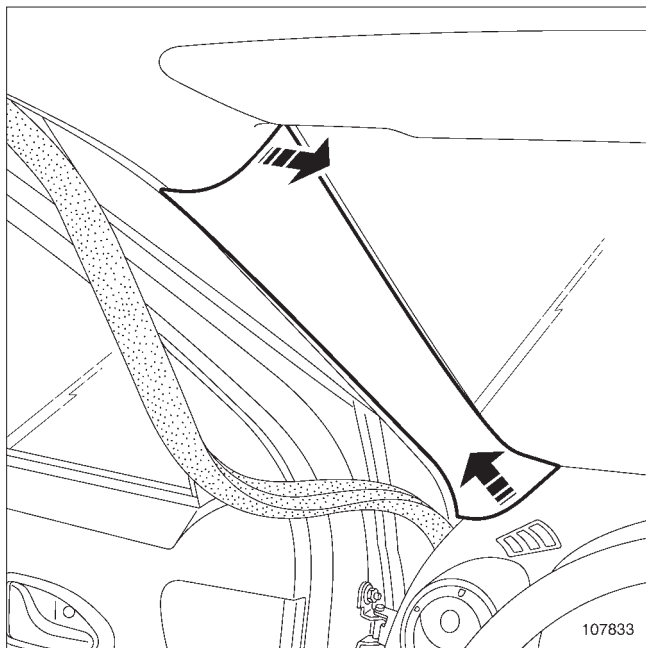

107833

□ قاب ستون جانبی شیشه جلو را بیرون آورید.

ابزار مخصوص مورد نیاز

ابزار جدا کردن پایه برف پاک‌کن

Ele. 1294-01

محافظ داشبورد

Car. 1735

باز کردن



تذکر:

پس از هر بار «باز کردن - نصب مجدد» یا تعویض، لاستیکهای آب بندی و راهنماهای نصب باید حتماً تعویض گردند. این قطعات با اجزاء نصب، در دسترس می‌باشند.



108659

□ آئینه داخل (1) را باز کنید.

شیشه ها

شیشه جلو: باز کردن - نصب مجدد

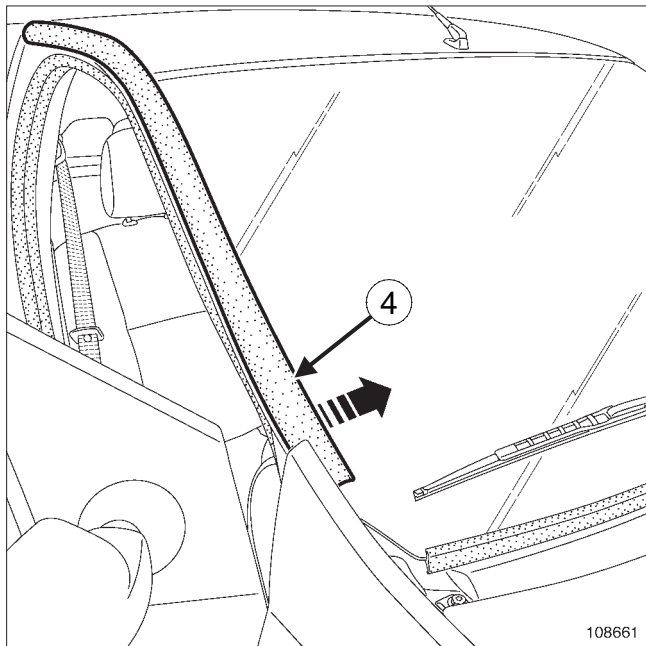

108661

□ قسمتی از لاستیک کلاف (4) را بیرون آورید.

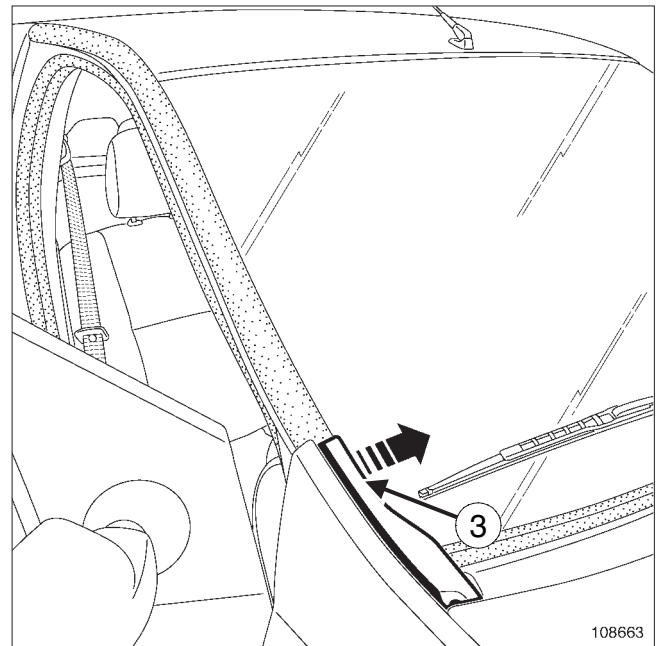

108663

□ قطعه محافظ آبگیر شیشه جلو (3) را باز کنید.

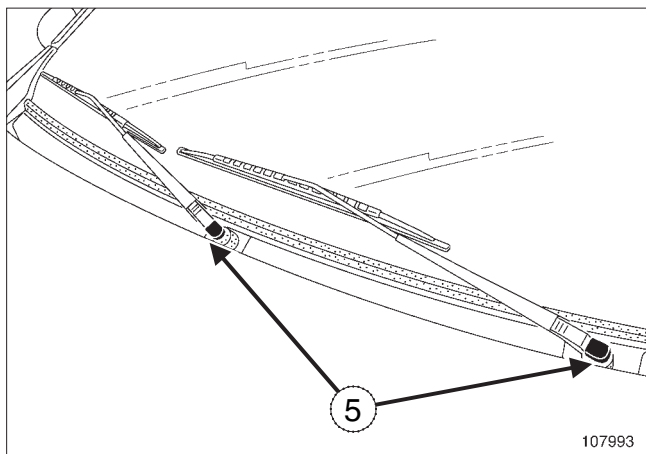

107993

□ دریوشهای (5) را باز کنید.

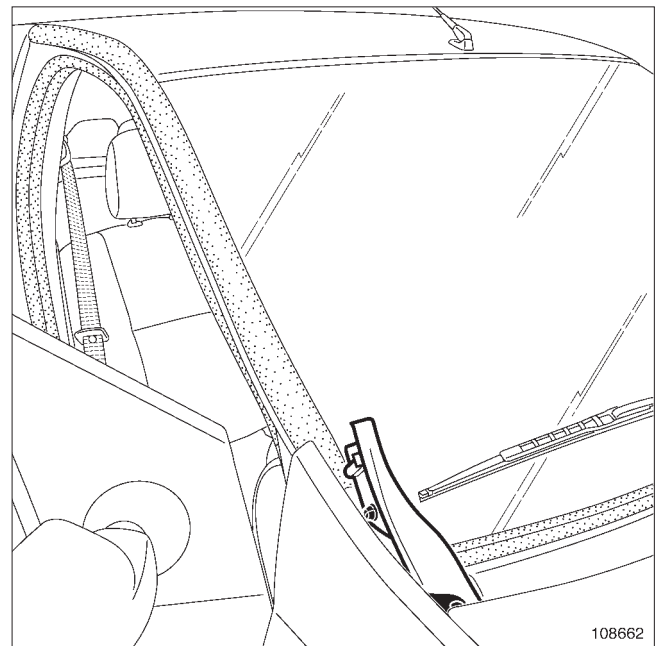

108662

□ قطعه محافظ را جدا کنید.

شیشه ها

شیشه جلو: باز کردن - نصب مجدد

- دور تا دور محل قرارگیری شیشه جلو و روکش داخلی سقف را بوسیله نوار پوششی محافظت کنید.
- محافظ داشبورد را در موقعیت مناسب قرار دهید (Car. 1735)
- برش هایی از چسب شیشه آماده کنید.
- شیشه جلو را باز کنید.

نصب مجدد

- از لاستیکهای آب بندی نو برای کلاف شیشه جلو استفاده کنید.

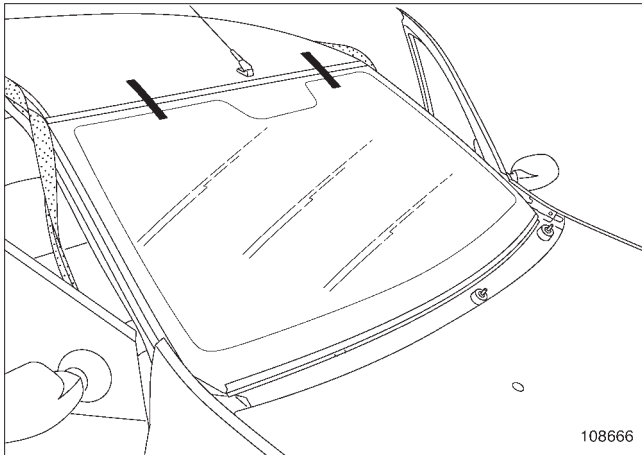

108666

- یک بار نصب آزمایشی اولیه را انجام دهید.
- میزان لقی و هم سطح بودن را تنظیم کنید:
- برای علامت گذاری موقعیت درست شیشه جلو، از چسباندن نوار پوششی استفاده کنید.
- این نوارهای پوششی را، مابین شیشه جلو و سقف ببرید.
- شیشه جلو را باز کنید.
- برای تعمیر و چسباندن، به اطلاعیه فنی 560A، روشهای کلی چسباندن شیشه ها مراجعه کنید.

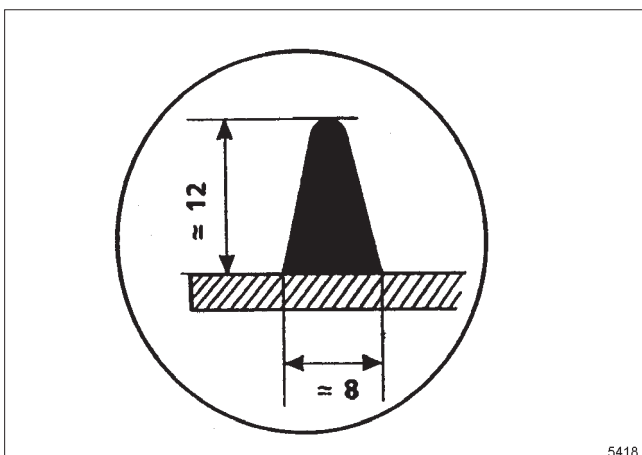

5418

- اندازه چسب شیشه را رعایت کنید.

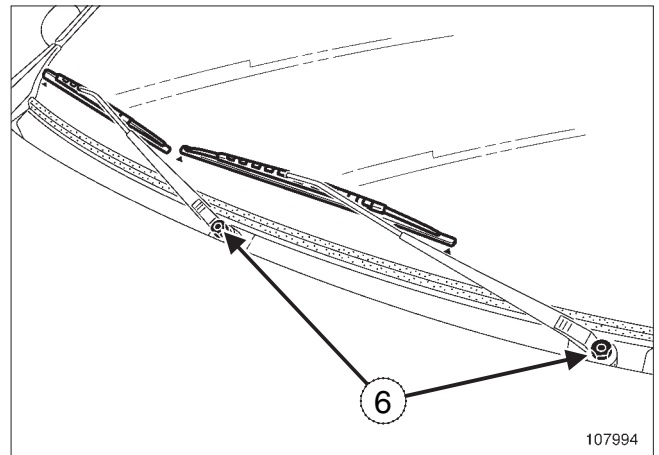

107994

- مهره های (6) را باز کنید.
- پایه برف پاک کن را به کمک ابزار مخصوص (Ele. 1294-01) باز کنید

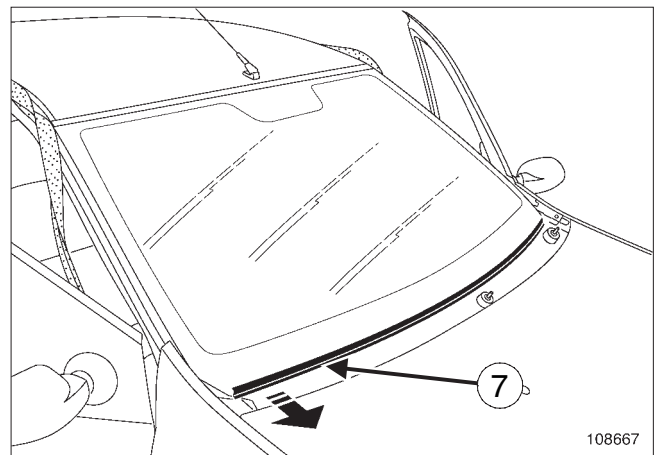

108667

- لاستیک آب بندی (7) را درآورید.

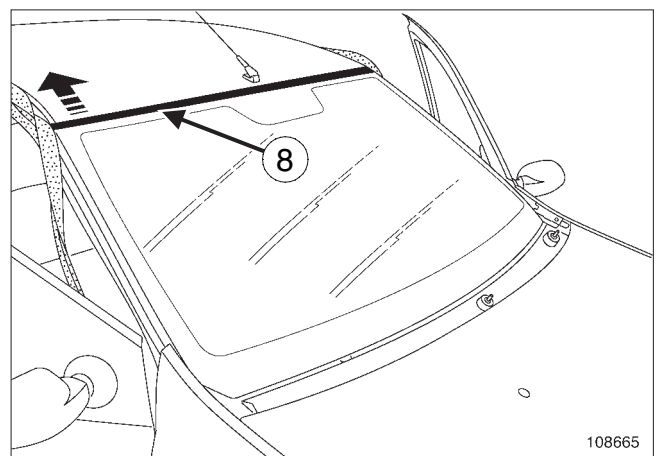

108665

- لاستیک آب بندی (8) را درآورید.

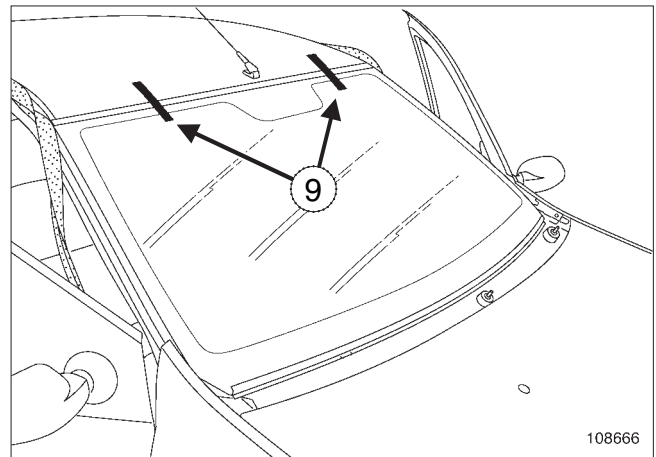

108666

□ میزان لقی و هم سطح بودن اجزاء زیر را رعایت کنید:

- «شیشه جلو - سقف خودرو»

- «شیشه جلو - ستون جانبی شیشه جلو»

□ برای اینکه بتوانید شیشه جلو را، هنگام خشک شدن چسب آن، در موقعیت مناسب نگهدارید از چسباندن نوار پوششی (9) استفاده کنید.

□ عملیات را در جهت عکس باز کردن، انجام دهید.

شیشه ها

شیشه متحرک درب جانبی جلو : باز کردن - نصب مجدد

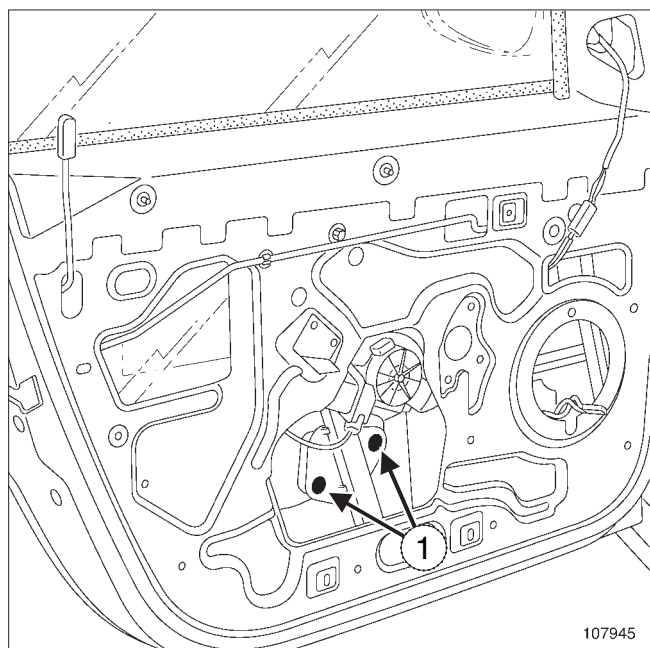

107945

❑ پیچ های (1) را باز کنید.

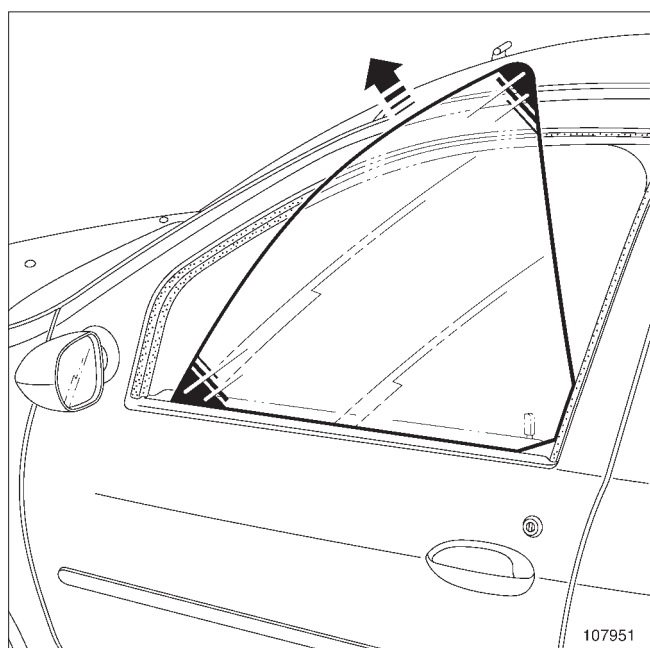

107951

❑ شیشه را بیرون بیاورید.

نصب مجدد

❑ شیشه را در محل خود قرار دهید.

باز کردن

❑ تودری را باز کنید (به بخش 72A، پوشش دربهای جانبی، تودری درب جلو مراجعه کنید).

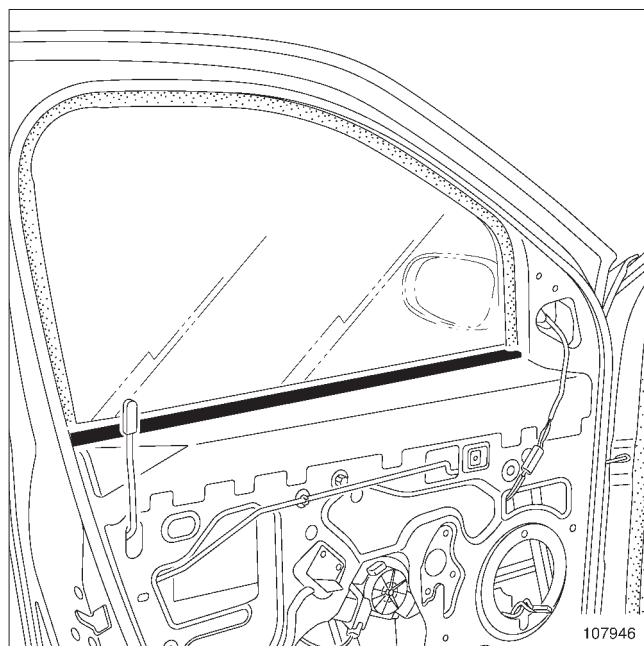

107946

❑ لاستیک آبگیر شیشه جلو را باز کنید.

❑ شیشه را پایین بیاورید.

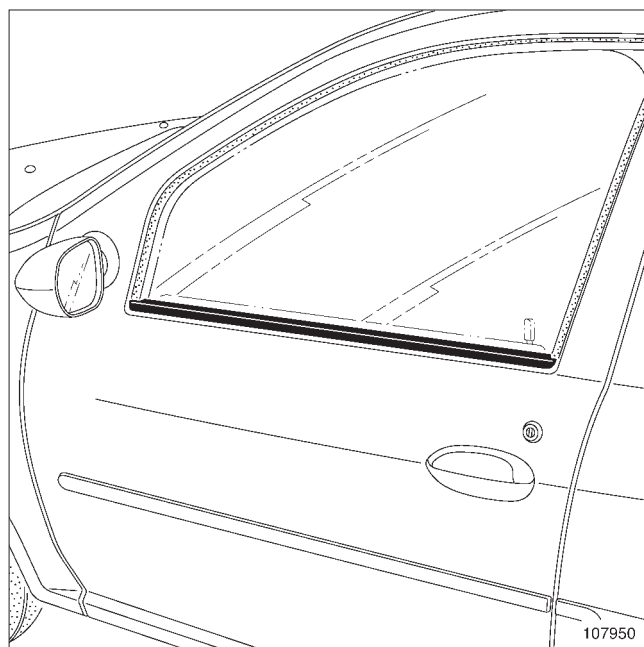

107950

❑ لاستیک آب گیر شیشه جلو را باز کنید.

شیشه ها
شیشه متحرک درب جانبی جلو: باز کردن - نصب مجدد

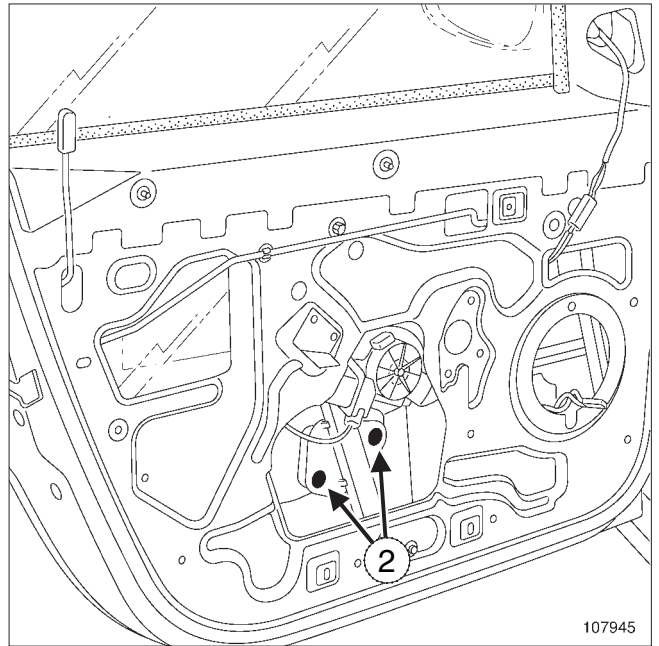

107945

□ پیچ های (2) را بدون اینکه آنها را محکم کنید ببندید.

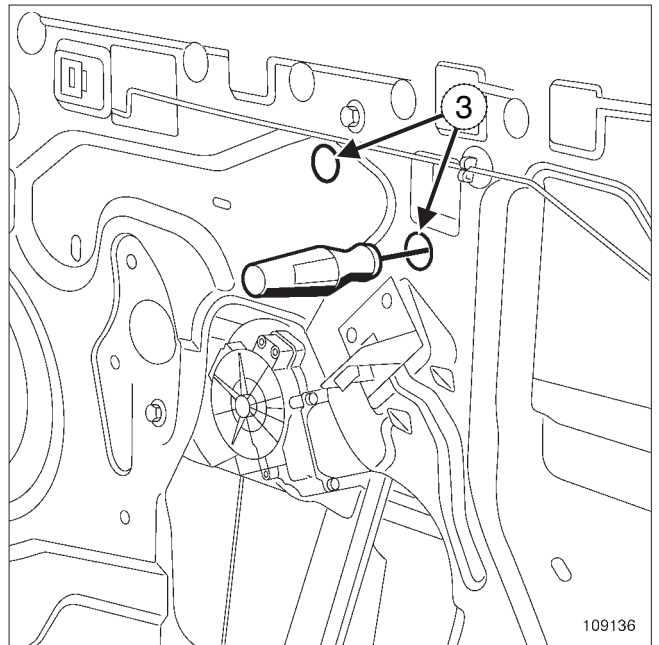

109136

□ پیچ های (2) را از طریق سوراخ های (3) مجدداً محکم کنید.

□ یک بار عملکرد آن را امتحان کنید.

□ عملیات را در جهت عکس باز کردن، انجام دهید.

شیشه ها

شیشه متحرک درب جانبی عقب : باز کردن - نصب مجدد

باز کردن

□ تودری درب عقب را باز کنید (به بخش 72A، پوشش دربهای جانبی، تودری درب عقب مراجعه کنید).

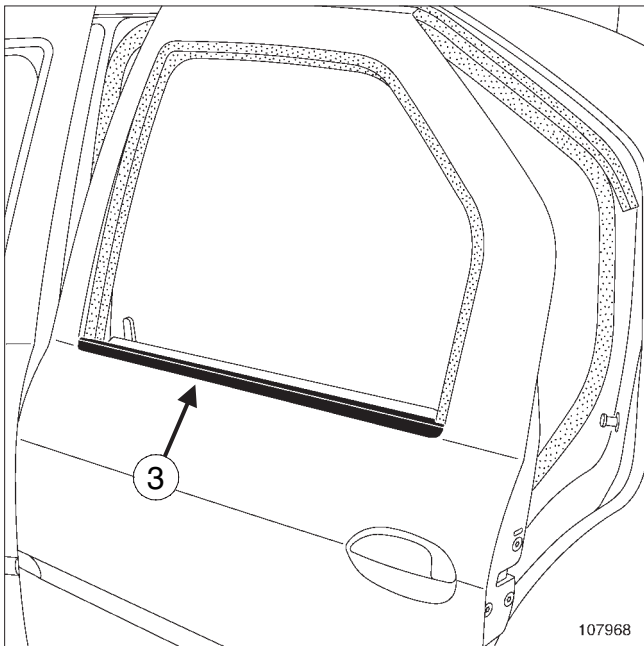

107968

□ شیشه را پایین بیاورید.

□ لاستیک آنگیر (3) را باز کنید.

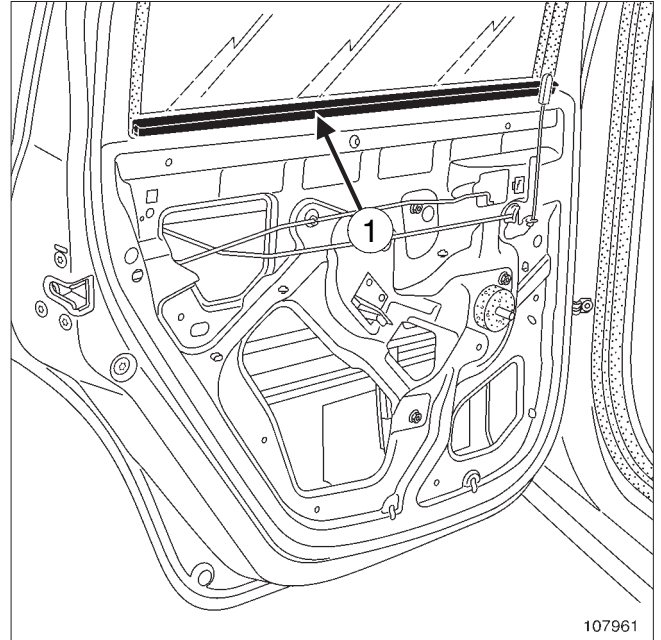

107961

□ لاستیک آنگیر (1) را باز کنید.

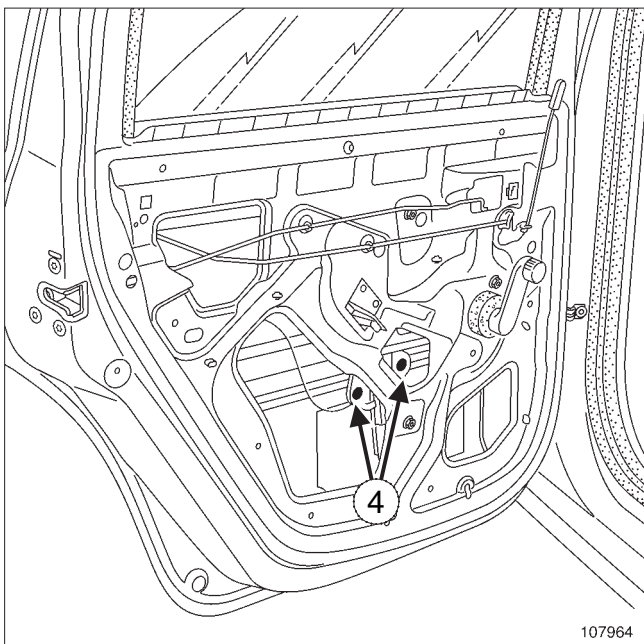

107964

□ پیچ های (4).

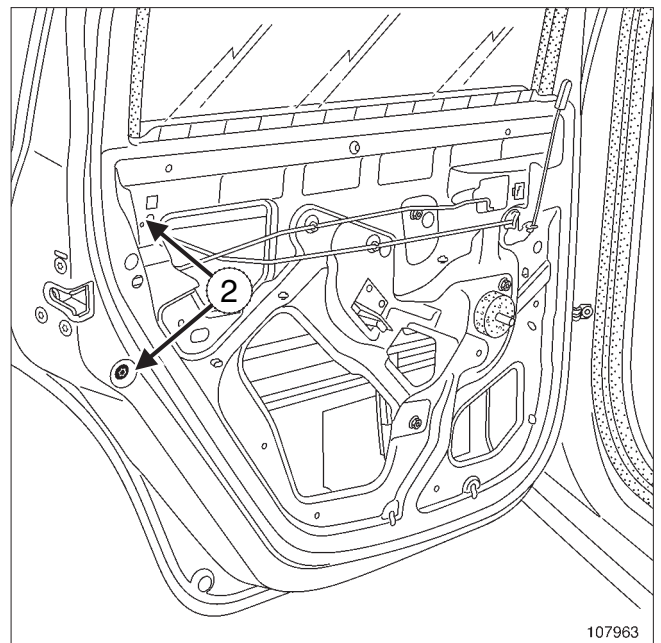

107963

□ قسمت متحرک راز پایه آن جدا کنید.

□ اجزاء زیر را باز کنید:

- پیچهای (2)،

- پایه ها.

شیشه ها

شیشه متحرک درب جانبی عقب : باز کردن - نصب مجدد

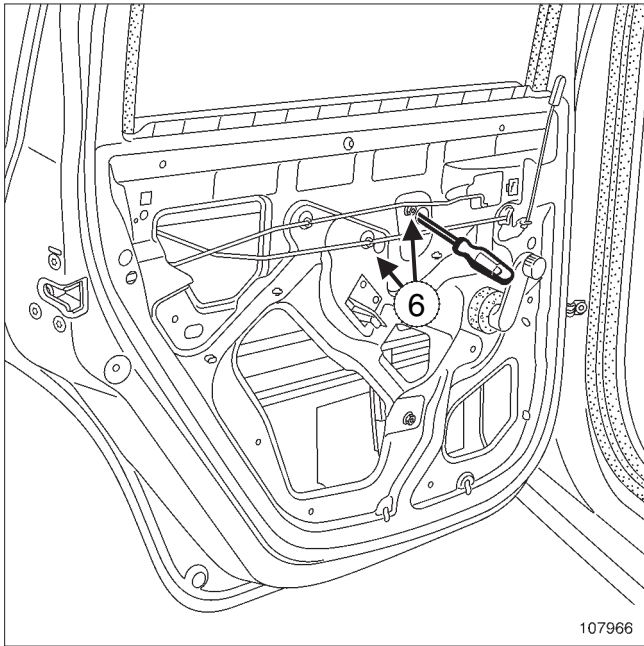

107966

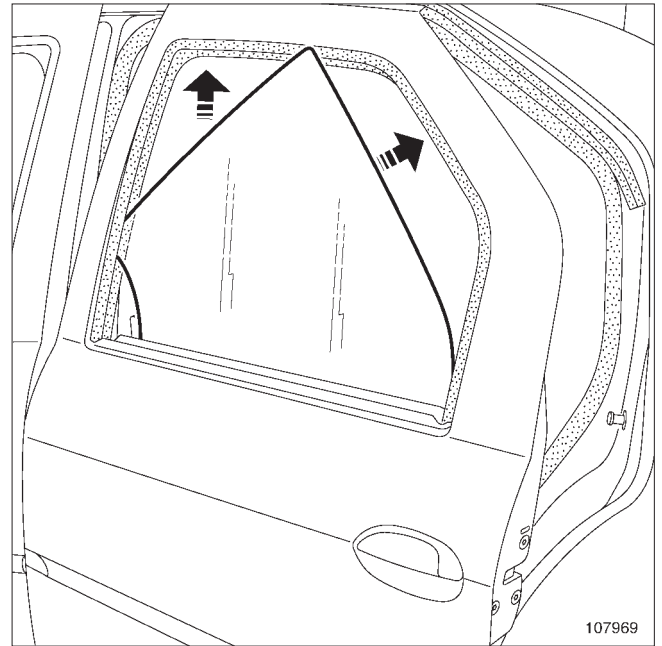

107969

- پیچ های (5) را از طریق سوراخ های (6) مجدداً محکم کنید.
- یک بار عملکرد آن را امتحان کنید.
- عملیات را در جهت عکس باز کردن، انجام دهید.

شیشه را بیرون بیاورید.

نصب مجدد

شیشه را در محل خود قرار دهید.

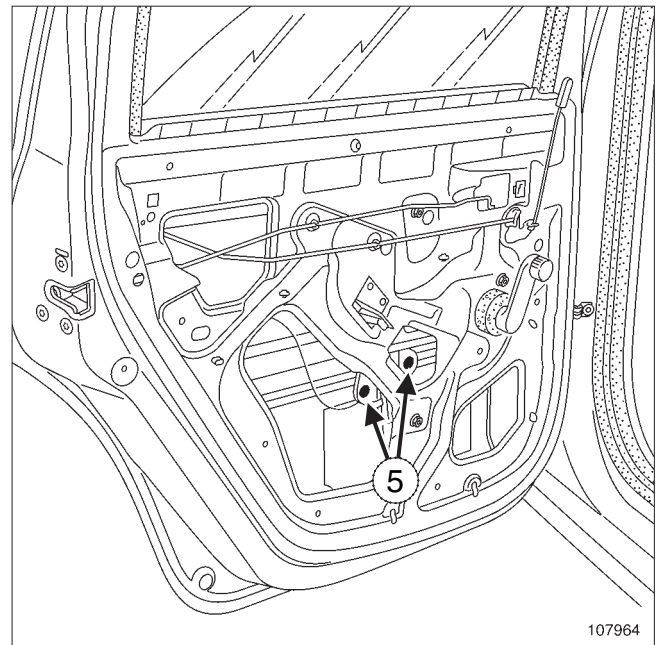

107964

پیچ های (5) را بدون اینکه آنها را محکم کنید ببندید.

شیشه ها

شیشه عقب : باز کردن - نصب مجدد

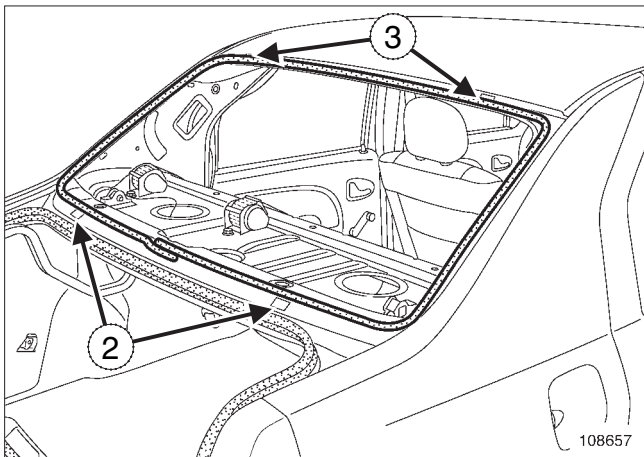

108657

□ اجزاء زیر را باز کنید:

- گیره های نگهدارنده (2)
- راهنماهای تنظیم ضخامت (3)

نصب مجدد

□ برای تعمیر و چسباندن، (به اطلاعیه فنی 560A، روشهای کلی چسباندن شیشه ها مراجعه کنید).

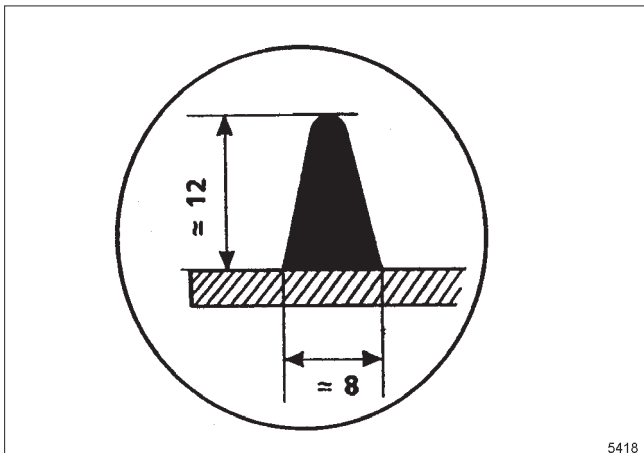

5418

- اندازه چسب شیشه را رعایت کنید.
- شیشه عقب را بچسباند.
- انجام این کار به دو نفر نیاز دارد.

باز کردن

تذکر:

پس از هر بار «باز کردن - نصب مجدد» یا تعویض، راهنماهای تنظیم ضخامت و گیره های نگهدارنده باید حتما تعویض گردند. این قطعات با اجزاء نصب، در دسترس می باشد.

□ پوشش طاقچه عقب را باز کنید (به بخش 74A، طاقچه عقب و ملحقات، پوشش طاقچه عقب مراجعه کنید).

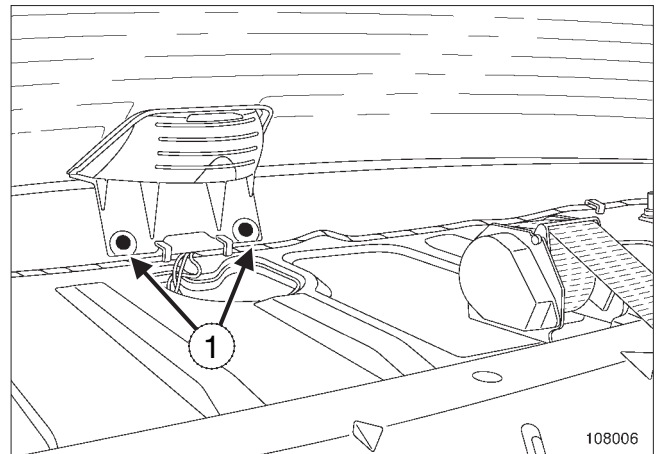

108006

□ قطعات زیر را باز کنید:

- پیچهای (1)،
- چراغ سوم ترمز.

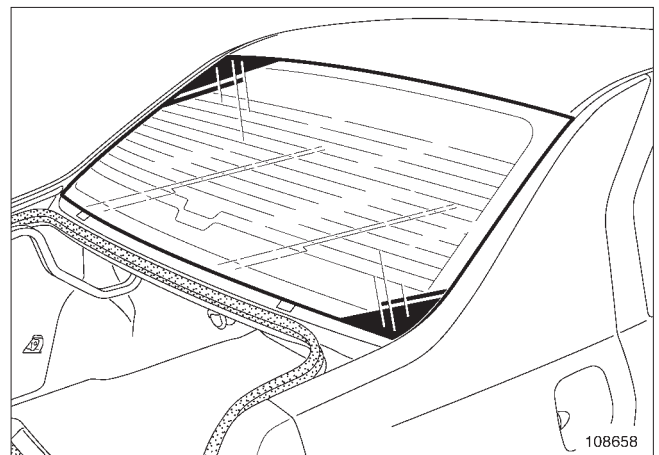

108658

□ لبه های شیشه عقب و روکش داخلی سقف را با نوار پوششی محافظت کنید.

□ برش هایی از چسب شیشه آماده کنید.

شیشه ها
شیشه عقب : باز کردن - نصب مجدد

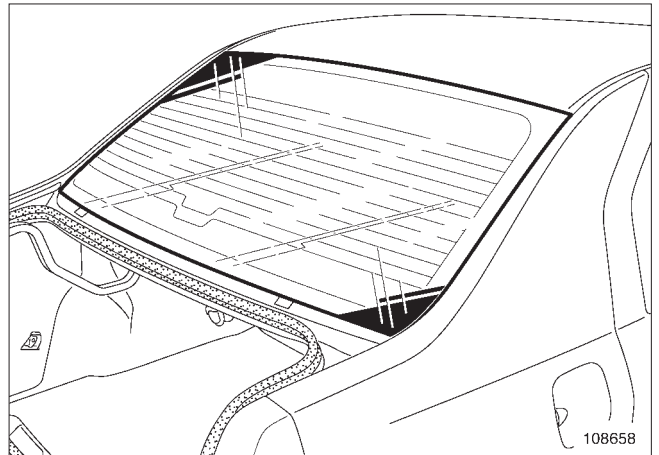

□ میزان لقی و هم سطح بودن اجزاء زیر را رعایت کنید:

- «شیشه عقب - سقف خودرو»
- «شیشه عقب - گلگیرها»

باز کردن

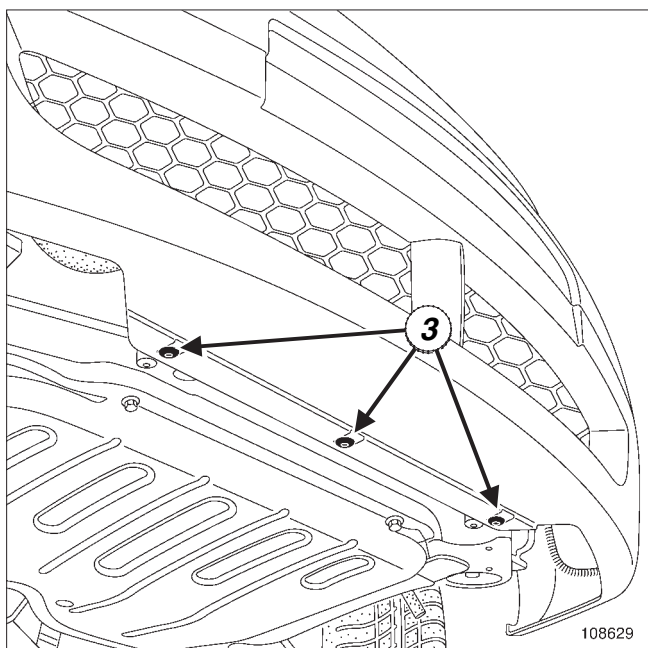

108629

پیچ های (3) را باز کنید.

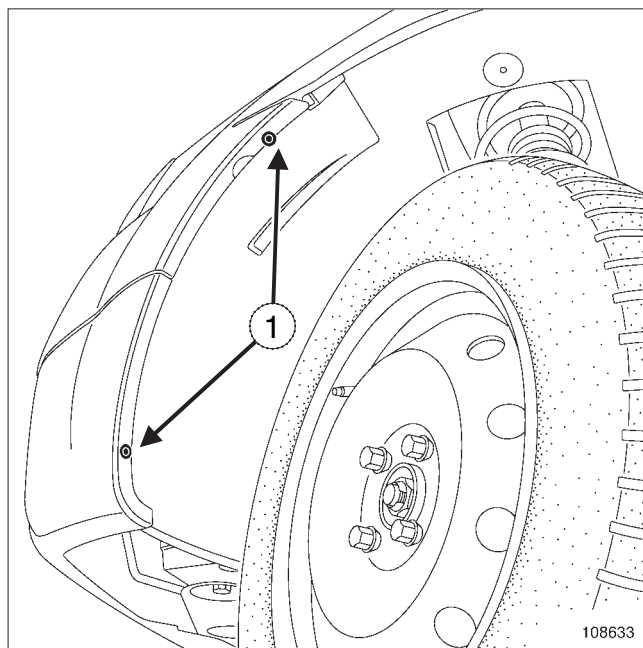

108633

پیچ های (1) را باز کنید.

بخشی از شلگیر گلگیرهای جلو را باز کنید.

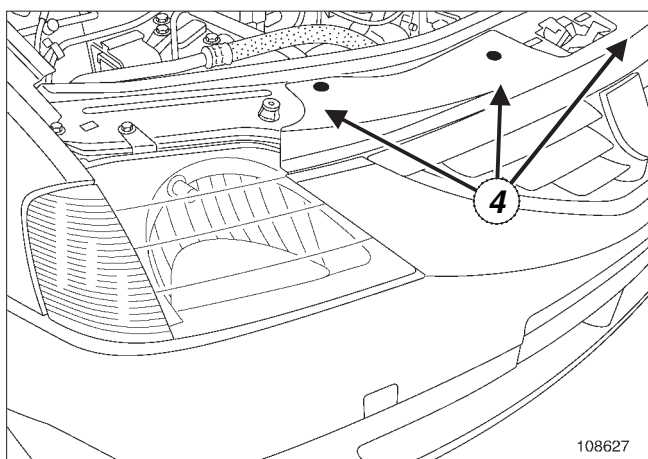

108627

پیچ های (4) را باز کنید.

سپر را باز کنید (برای انجام این کار به دو نفر نیاز است).

اتصال الکتریکی چراغ مه شکن را جدا کنید (اگر خودرو به آن مجهز است).

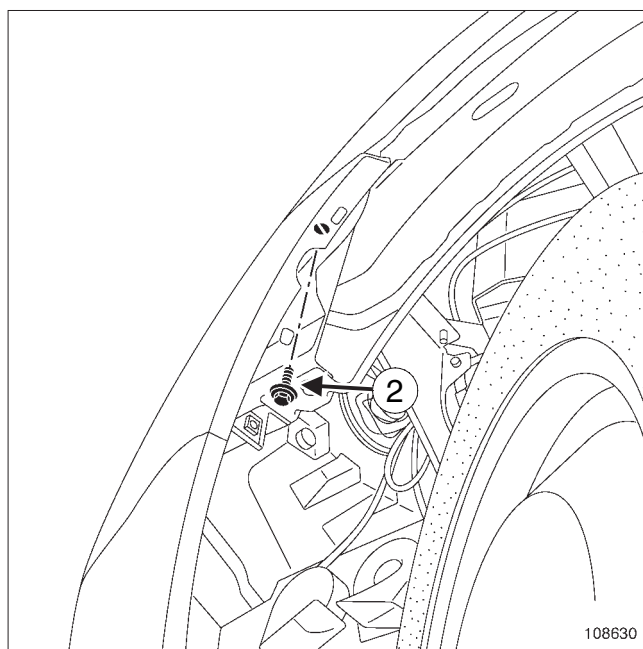

108630

پیچ های (2) را باز کنید.

تذکر:

برای باز کردن- نصب مجدد قطعات سپر جلو (رجوع شود به بخش 55A، محافظ های بیرونی، سپر جلو : باز کردن - نصب مجدد قطعات).

نصب مجدد

عملیات را در جهت عکس باز کردن، انجام دهید.

باز کردن قطعات (آرم رنو)

سپر جلو را باز کنید (به بخش 55A، محافظ های بیرونی، سپر جلو مراجعه کنید).

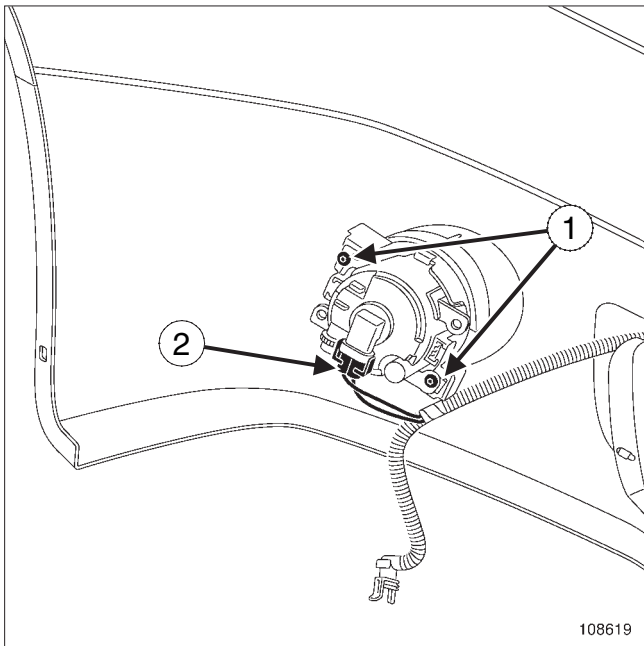

108619

- پیچ های (1) را باز کنید.
- اتصال الکتریکی (2) را جدا کنید.
- چراغ مه شکن را باز کنید (اگر خودرو به آن مجهز است).

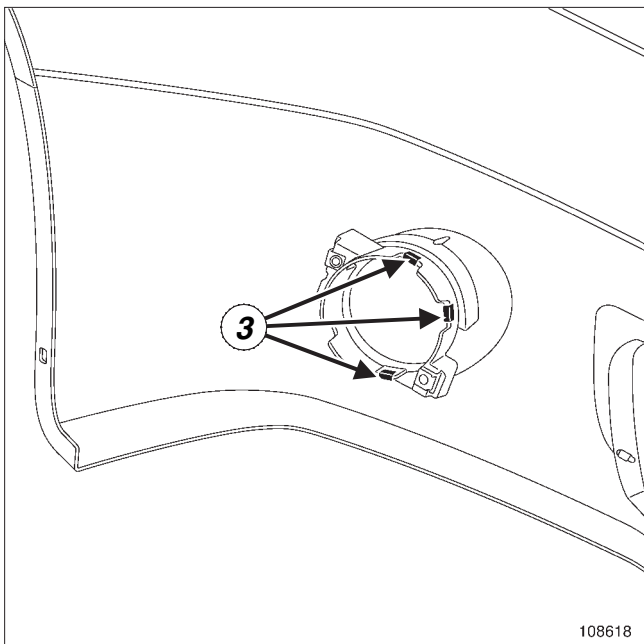

108618

- گیره های نگهدارنده (3) را باز کنید.
- پایه مه شکن را جدا کنید.

نصب مجدد قطعات (آرم رنو)

- بعد از هر بار جدا کردن، زه های جلوپنجره را تعویض کنید.
- محل اتصال زه های جلوپنجره را با هپتان (HEPTANE) تمیز کنید

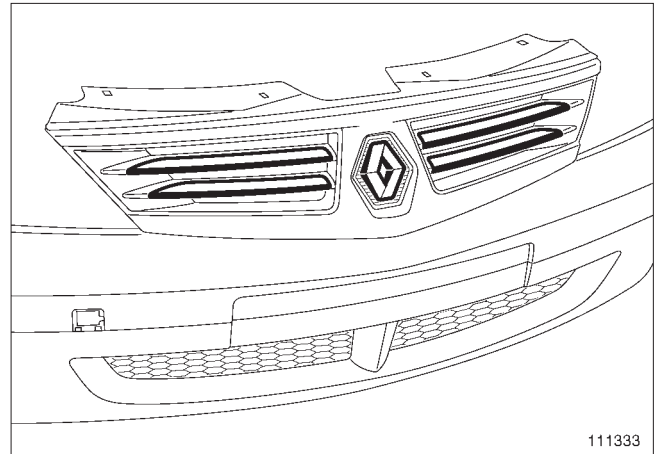

111333

- زه جلو پنجره را باز کنید.
- آرم را جدا کنید.

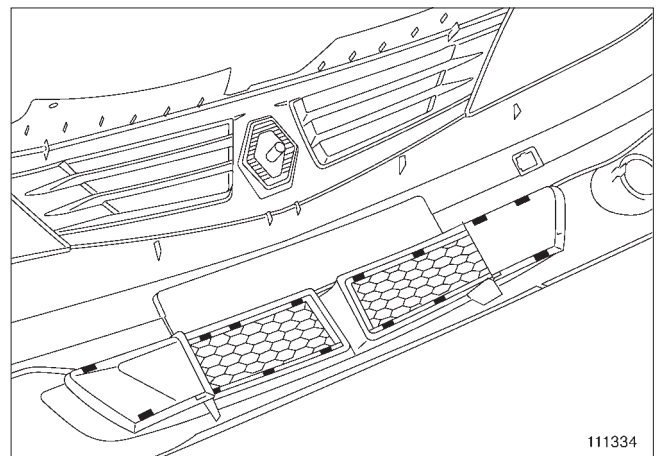

111334

- شبکه های سپر را باز کنید.

محافظ های بیرونی

سپر جلو : باز کردن - نصب مجدد قطعات

❑ عملیات را در جهت عکس باز کردن، انجام دهید.

ویژگی نصب مجدد سپرهای مجهز به مه شکن

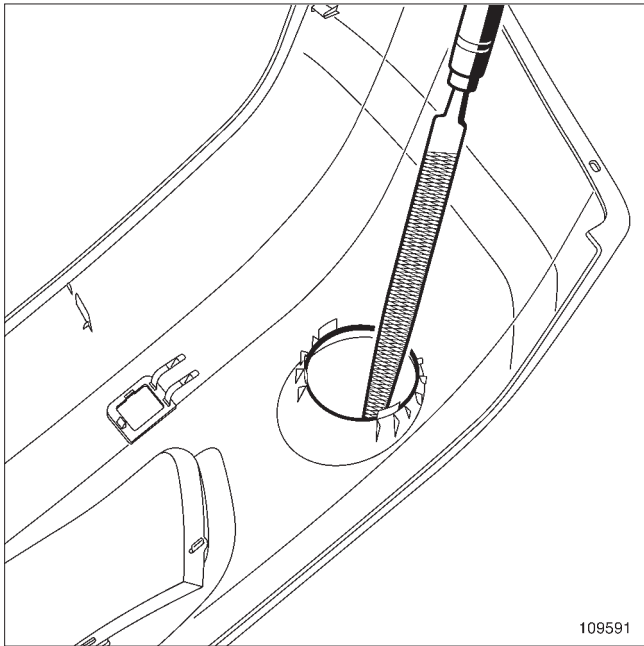

109591

❑ عملیات را به کمک یک سوهان نیم دایره ای کامل کنید.

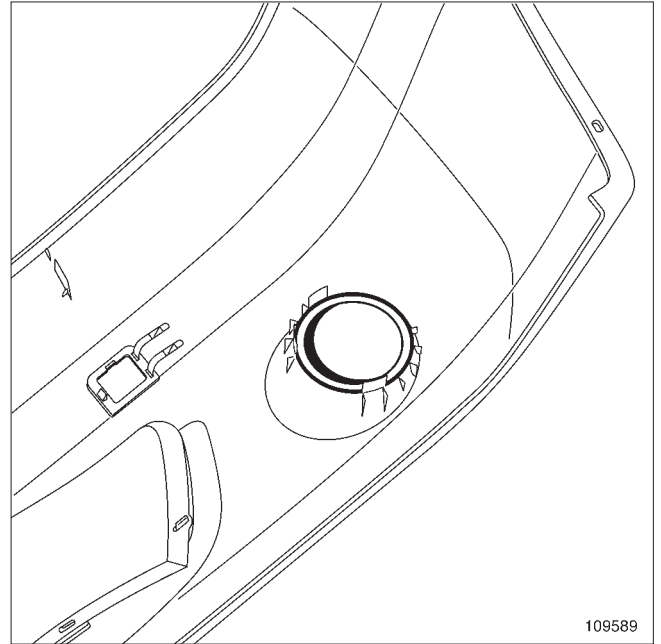

109589

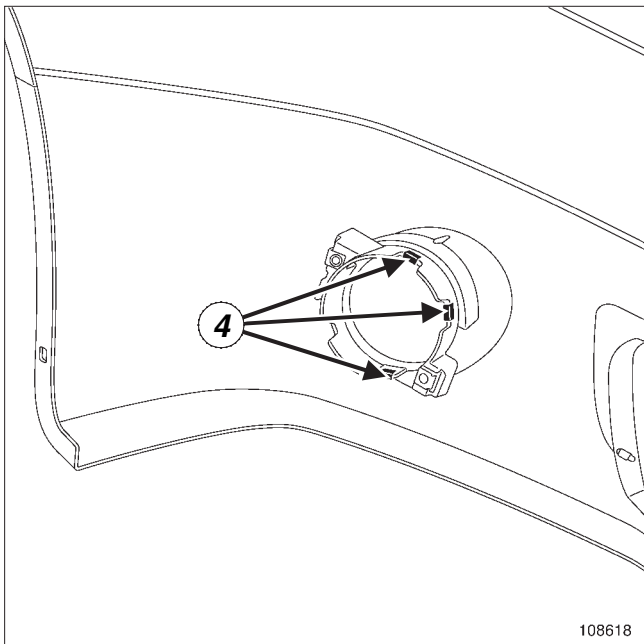

108618

❑ پایه مه شکن را به کمک گیره های نگهدارنده ثابت کنید (4).

باز کردن قطعات (آرم داچیا)

❑ سپر جلو را باز کنید (به بخش 55A، محافظ های بیرونی، سپر جلو مراجعه کنید).

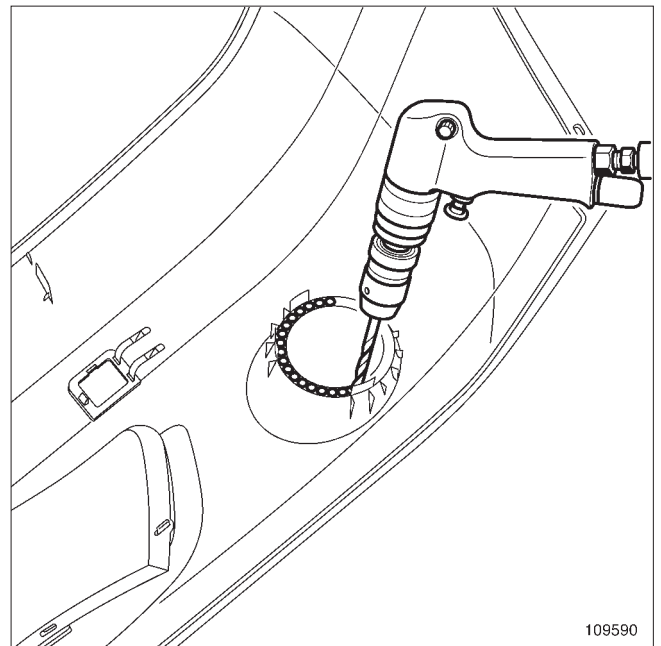

109590

❑ دورتا دور محل قرارگیری مه شکن را سوراخ کنید.

تذکر:

دقت کنید که گیره های نصب پایه مه شکن آسیب نبیند.

محافظ های بیرونی سپر جلو : باز کردن - نصب مجدد قطعات

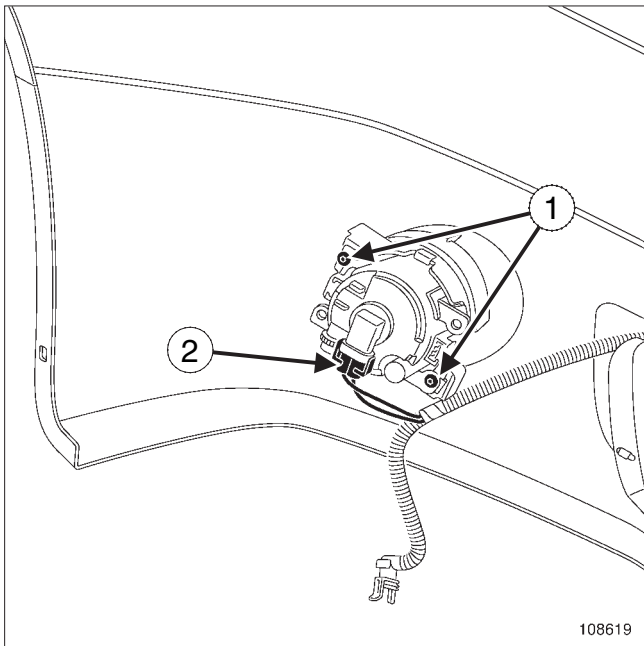

108619

- پیچ های (1) را باز کنید.
- اتصال الکتریکی (2) را جدا کنید.
- چراغ مه شکن را باز کنید (اگر خودرو به آن مجهز است).

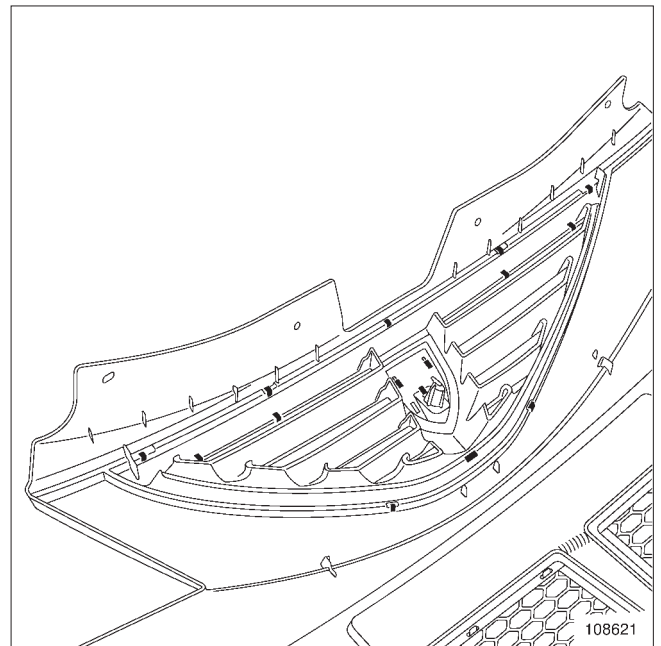

108621

- قطعات زیر را باز کنید:
- زه های سپر،
- آرم.

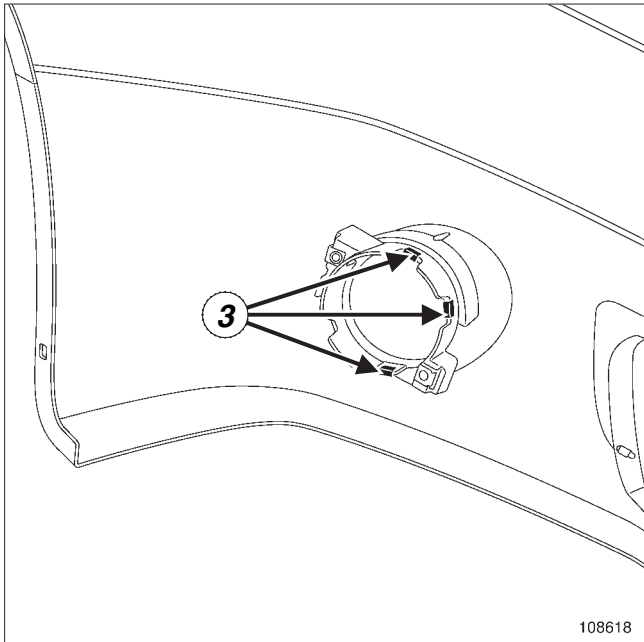

108618

- گیره های نگهدارنده (3) را باز کنید.
- پایه مه شکن را باز کنید.

نصب مجدد قطعات (آرم داچیا)

- عملیات را در جهت عکس باز کردن انجام دهید.

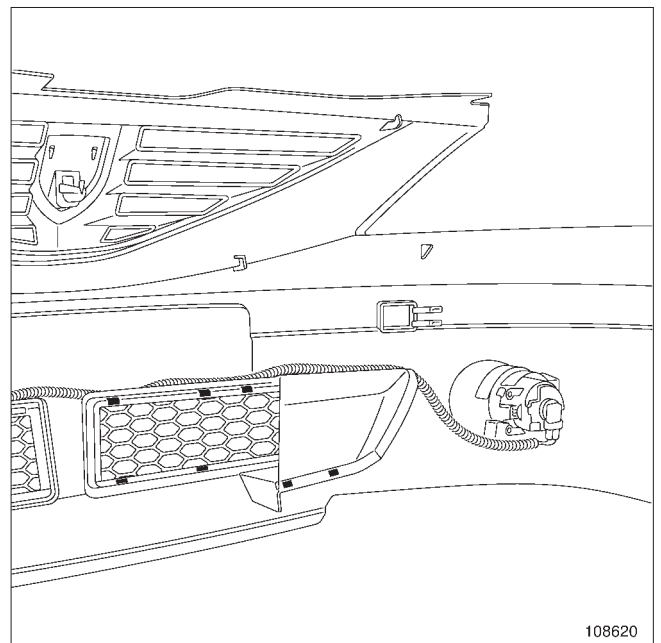

108620

- شبکه های سپر را باز کنید.

محافظ های بیرونی

سپر جلو : باز کردن - نصب مجدد قطعات

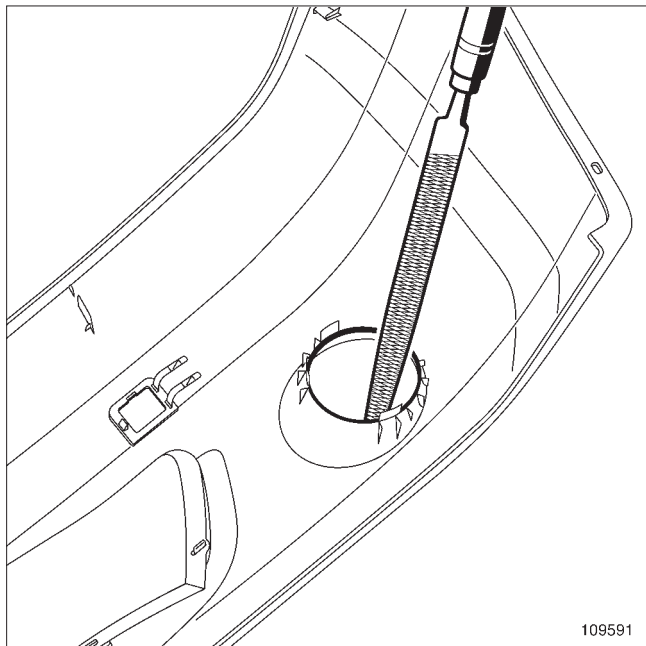

109591

❑ عملیات را به کمک یک سوهان نیم دایره ای کامل کنید.

ویژگی نصب مجدد سپرهای مجهز به مه شکن

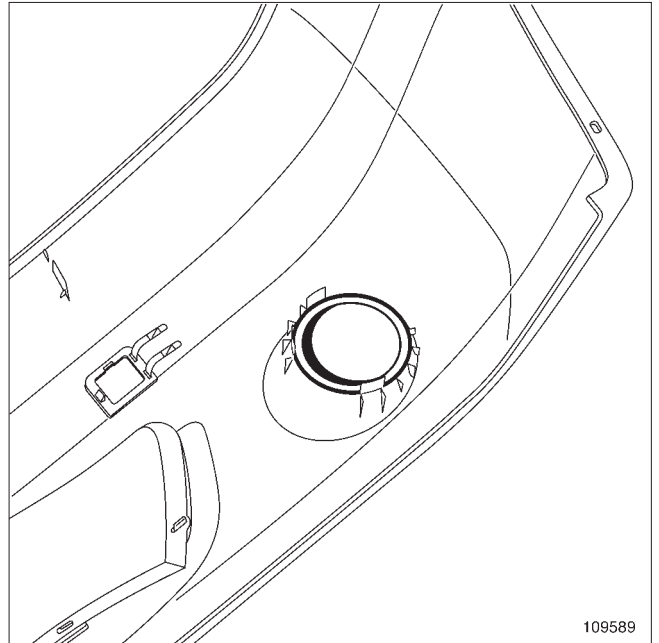

109589

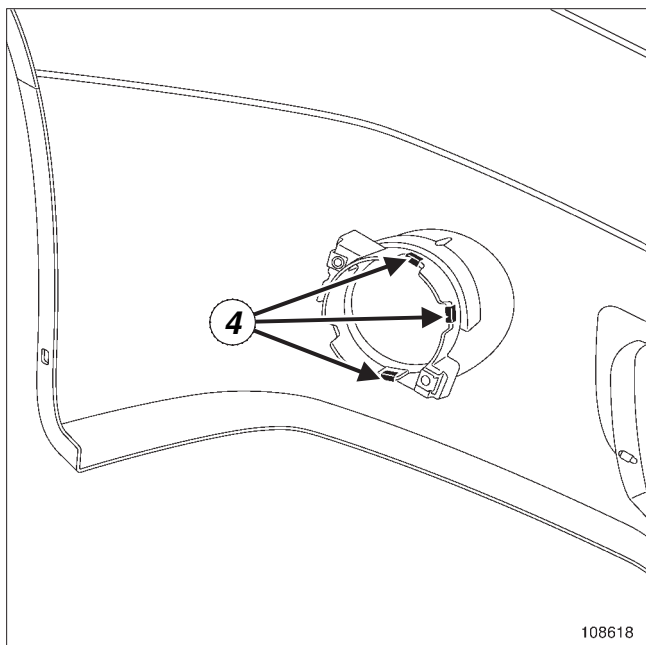

108618

❑ پایه مه شکن را به کمک گیره های نگهدارنده (4) ثابت کنید.

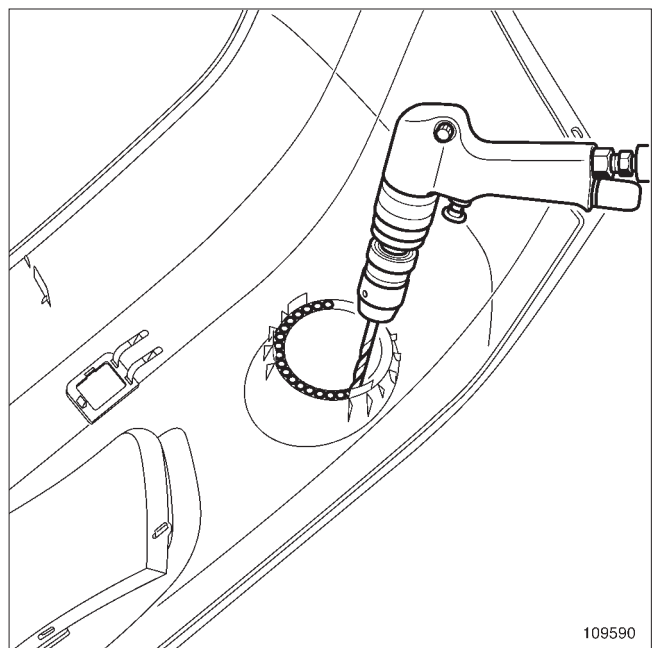

109590

❑ دورتادور محل قرارگیری مه شکن را سوراخ کنید.

تذکر:

دقت کنید که گیره های نصب پایه مه شکن آسیب نبیند.

باز کردن

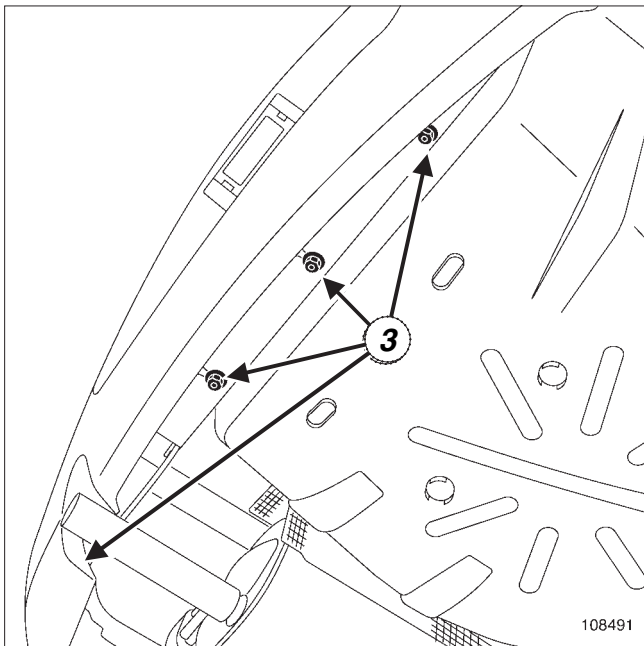

108491

پیچ های (3) را باز کنید.

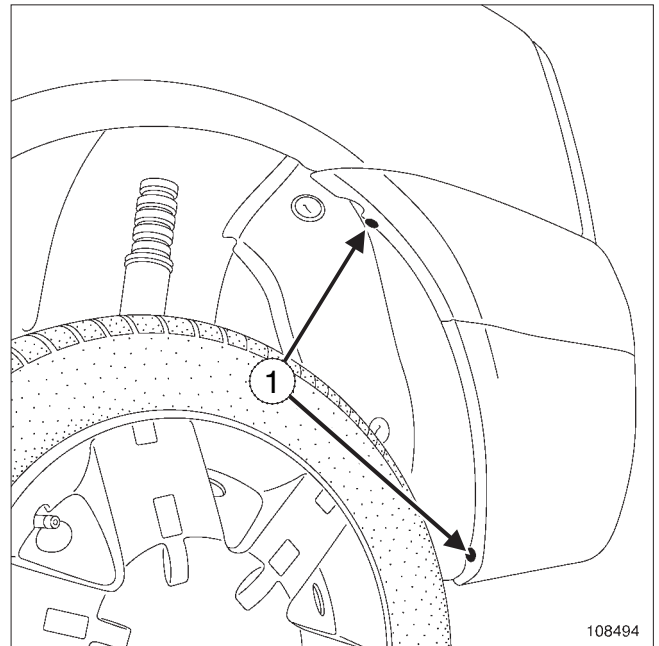

108494

پیچ های (1) را باز کنید.

بخشی از عقب گلگیر عقب را باز کنید.

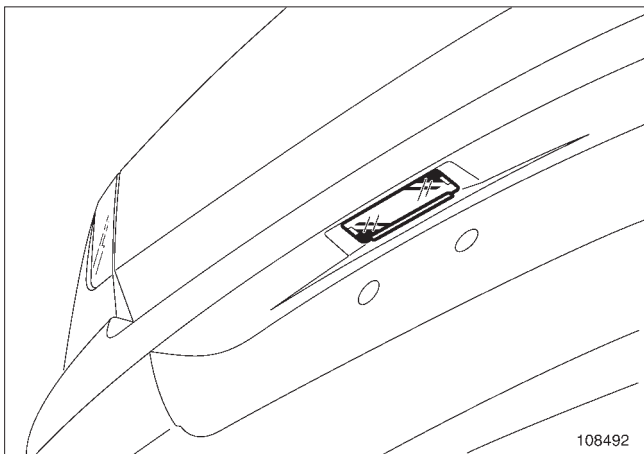

108492

چراغ پلاک عقب را باز کنید.

اتصال الکتریکی را جدا کنید.

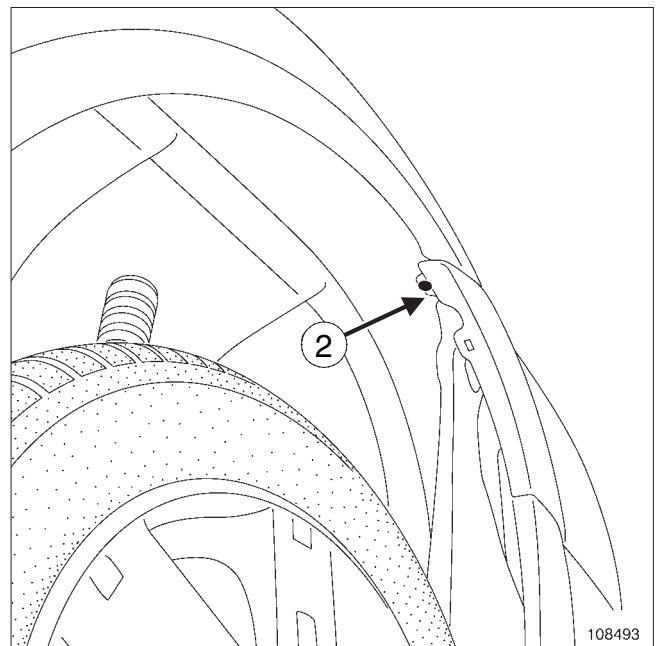

108493

پیچ های (2).

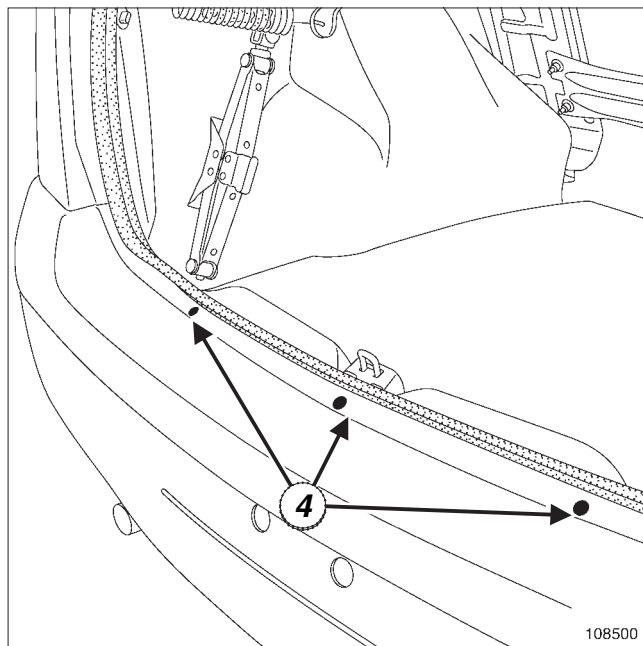

108500

□ پیچ های (4) را باز کنید.

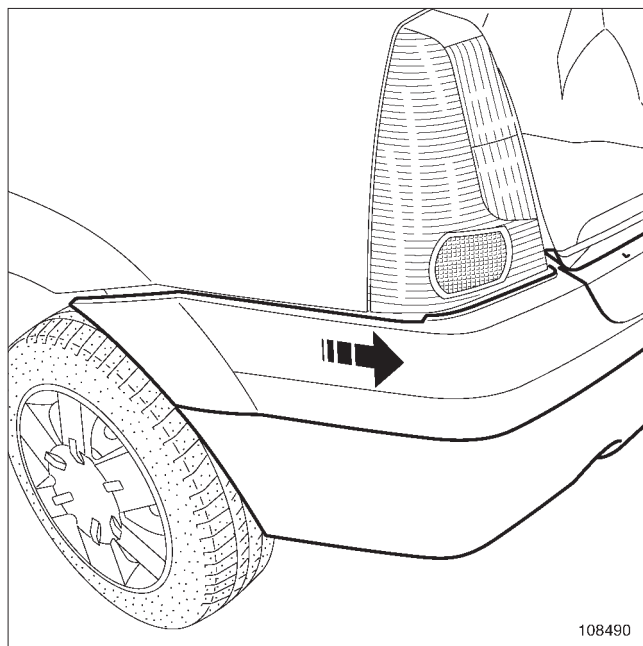

108490

□ سپر عقب را باز کنید.

□ انجام این کار به دو نفر نیاز دارد.

نصب مجدد

□ عملیات را در جهت عکس باز کردن، انجام دهید.

باز کردن

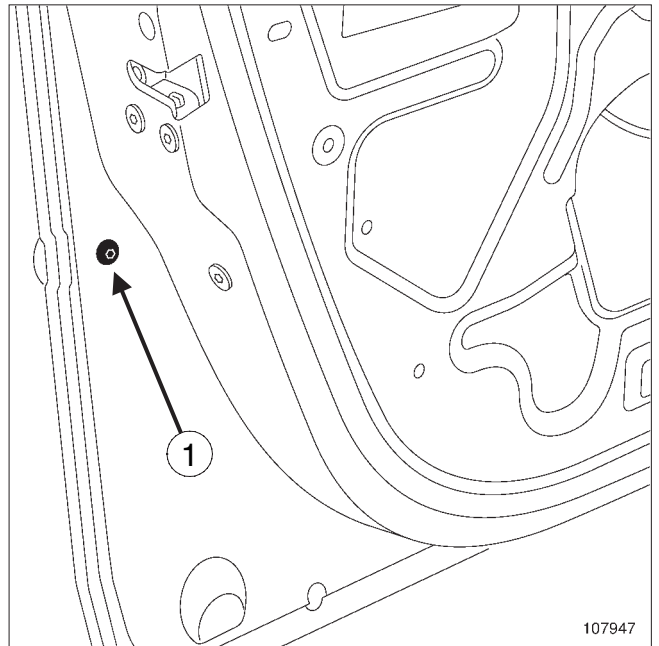

107947

□ پیچ (1) را باز کنید.

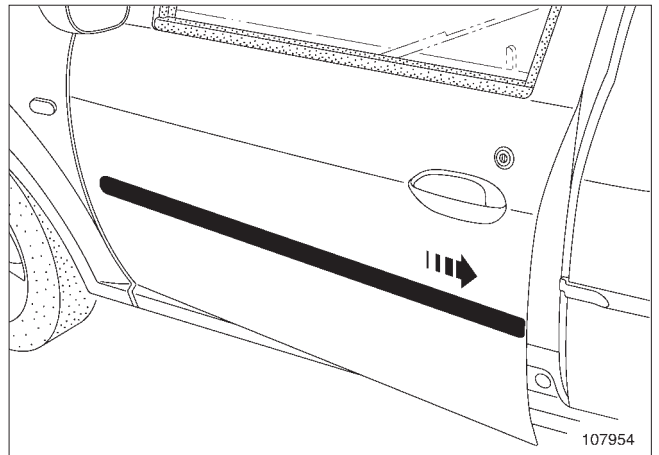

107954

□ زه را جدا کنید.

نصب مجدد

□ عملیات را در جهت عکس باز کردن، انجام دهید.

باز کردن

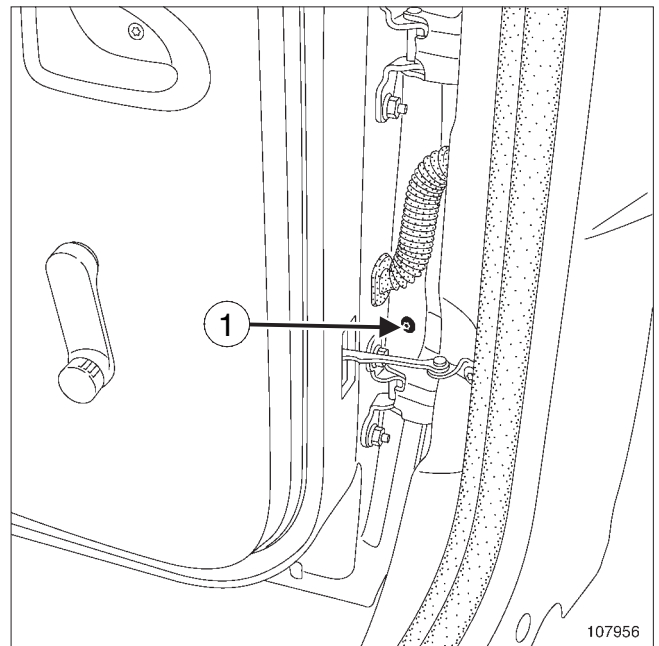

107956

□ پیچ (1) را باز کنید.

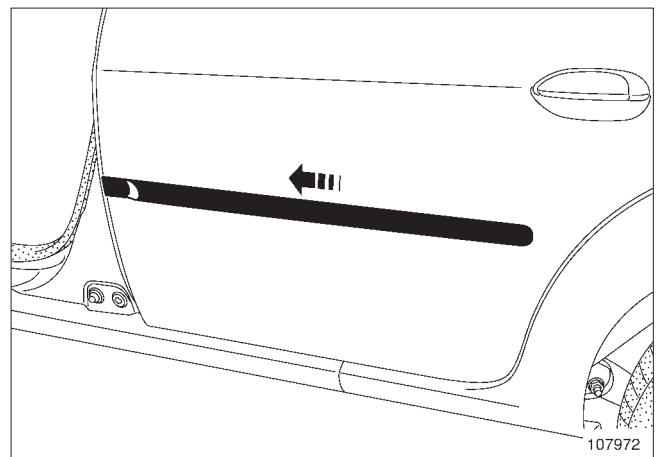

107972

□ زه را به طرف جلو خودرو لغزانده و آن را جدا کنید.

نصب مجدد

□ عملیات را در جهت عکس باز کردن، انجام دهید.

باز کردن

- خودرو را بر روی یک جک بالا بردن دو ستونه قرار دهید (رجوع شود به بخش 02A، وسیله بالا بردن، جک بالا بردن دو ستونه: ایمنی).

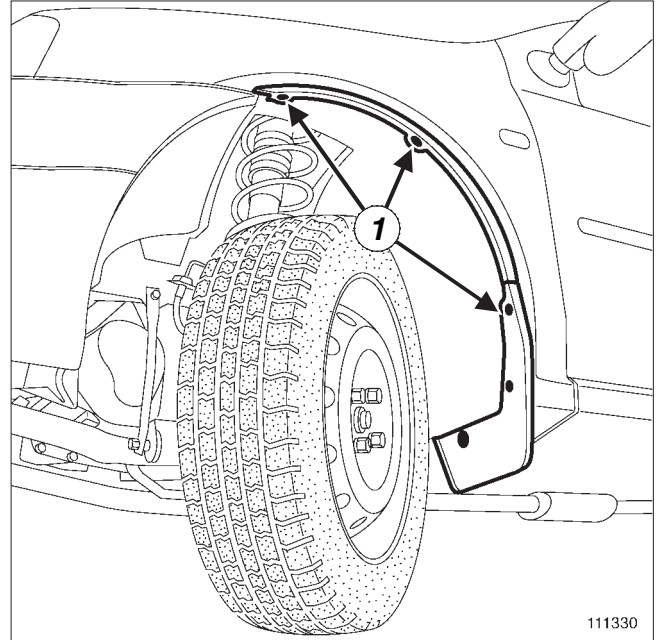

111330

- پیچ های نصب (1) را باز کنید.

- زه گلگیر جلو را باز کنید.

نصب مجدد

- بعد از هر بار باز کردن زه، آن را تعویض نمایید.

- سطح اتصال گلگیر جلو را با هیتان تمیز کنید.

- زه را با تنظیم کردن جای سوراخ های نصب، بچسبانید.

- زه گلگیر جلو را به کمک پیچ نصب کنید.

باز کردن

- ❑ خودرو را روی یک جک بالا برد و ستونه دو ستونه قرار دهید (به بخش 02A، وسیله بالا بردن، جک بالا بردن دو ستونه: ایمنی مراجعه کنید).

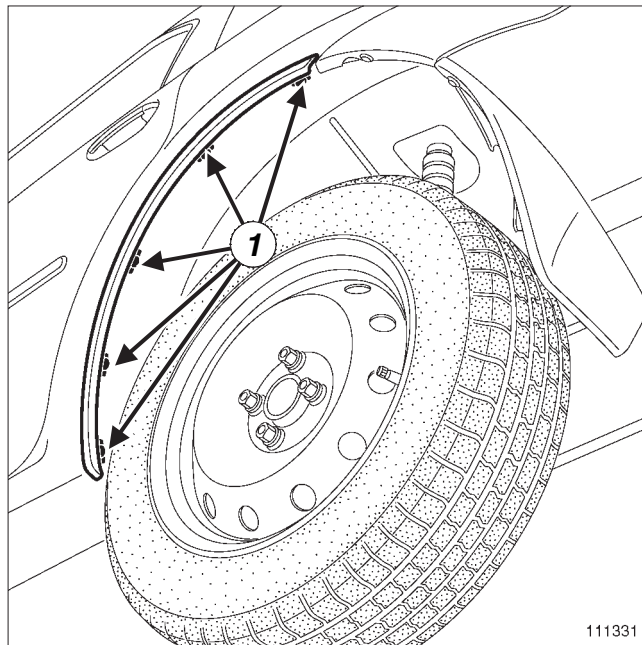

111331

- ❑ پیچ های نصب (1) را باز کنید.

- ❑ زه گلگیر عقب را باز کنید.

نصب مجدد

- ❑ بعد از هر بار باز کردن زه، آن را تعویض نمایید.

- ❑ سطح اتصال گلگیر را با هیپتان تمیز کنید.

- ❑ زه را در جای خود قرار داده و آن را بچسبانید.

- ❑ زه گلگیر عقب را به کمک پیچ نصب کنید.

باز کردن

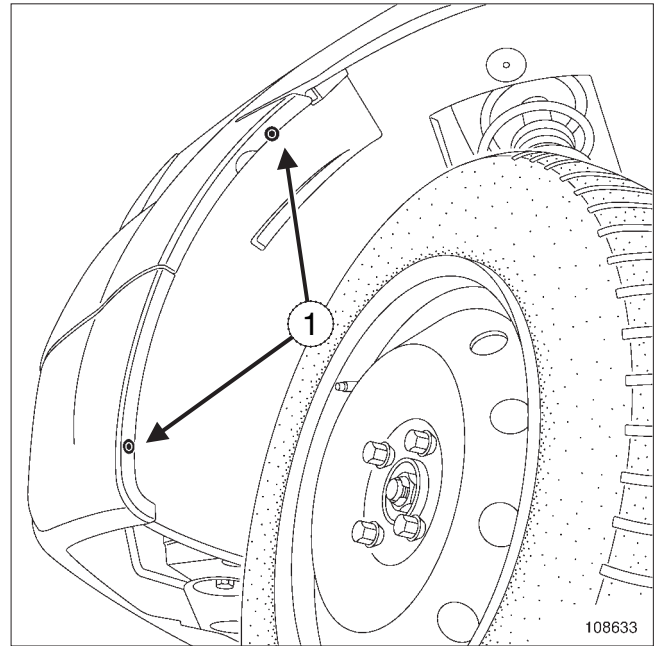

108633

□ پیچ های (1) را باز کنید.

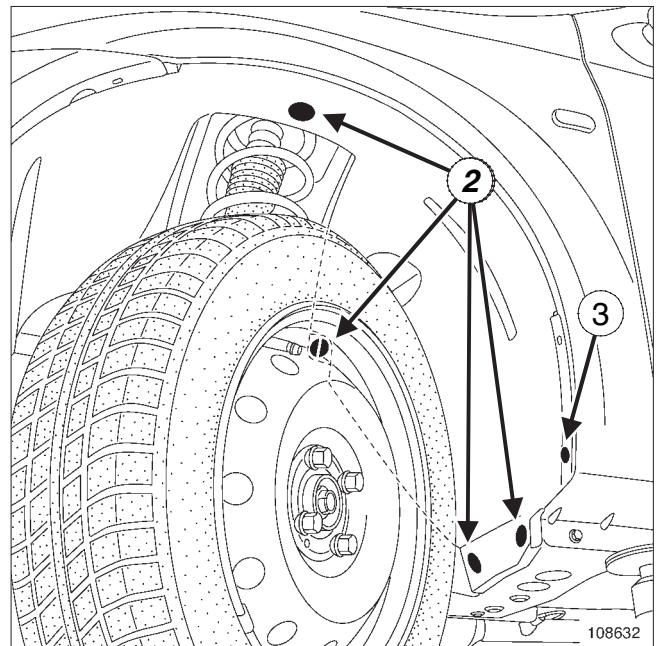

108632

□ خارهای نگهدارنده (2) و (3) ثابت کننده شلگیر را باز کنید.

□ شلگیر را خارج کنید.

نصب مجدد

□ عملیات را در جهت عکس باز کردن، انجام دهید.

باز کردن

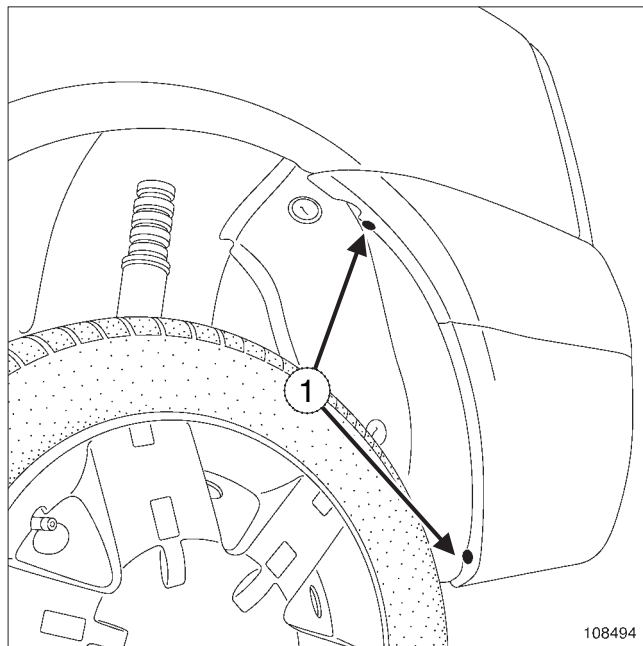

108494

□ پیچ های (1) را باز کنید.

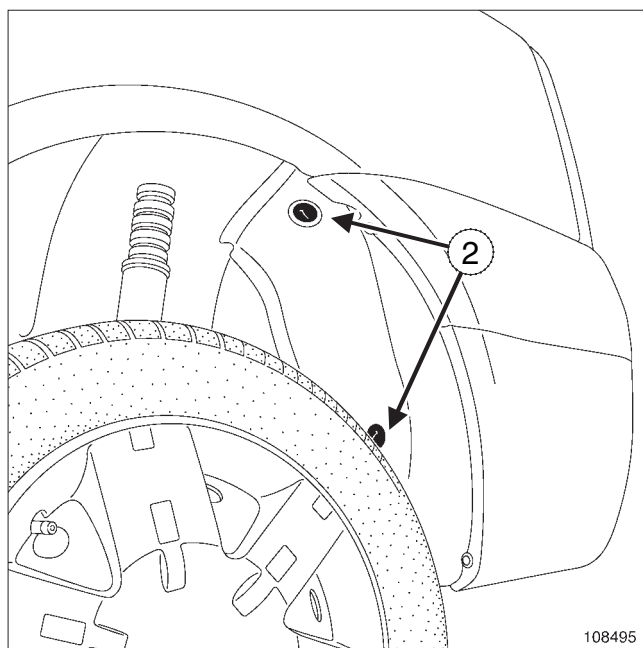

108495

□ خارهای نگهدارنده (2) را باز کنید.

□ شلگیر را خارج کنید.

نصب مجدد

□ عملیات را در جهت عکس باز کردن، انجام دهید.

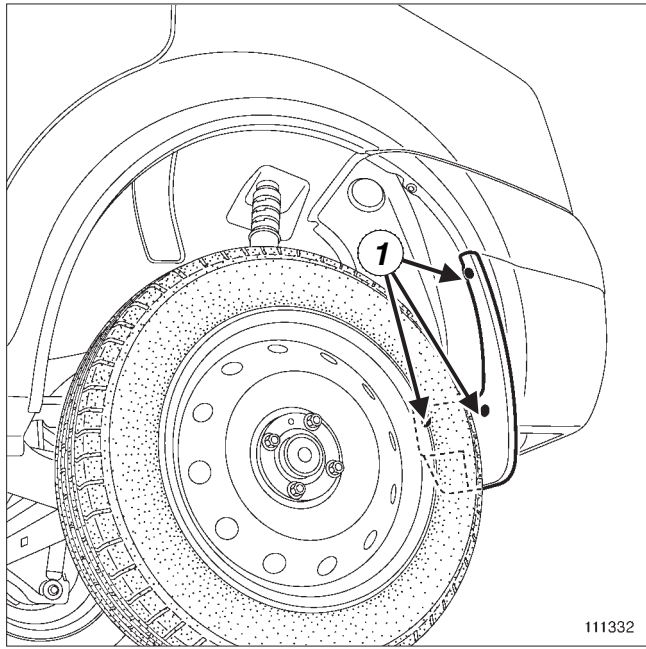

□ قطعات زیر را باز کنید:

- پیچ های نصب (1)،
- گل پخش کن.

نصب مجدد

□ عملیات را در جهت عکس باز کردن، انجام دهید.

باز کردن گل پخش کن گلگیر جلو
□ خودرو را روی یک جک بالا بردن دو ستونه قرار دهید (به بخش 02A، وسیله بالا بردن، جک بالا بردن دو ستونه: ایمنی).

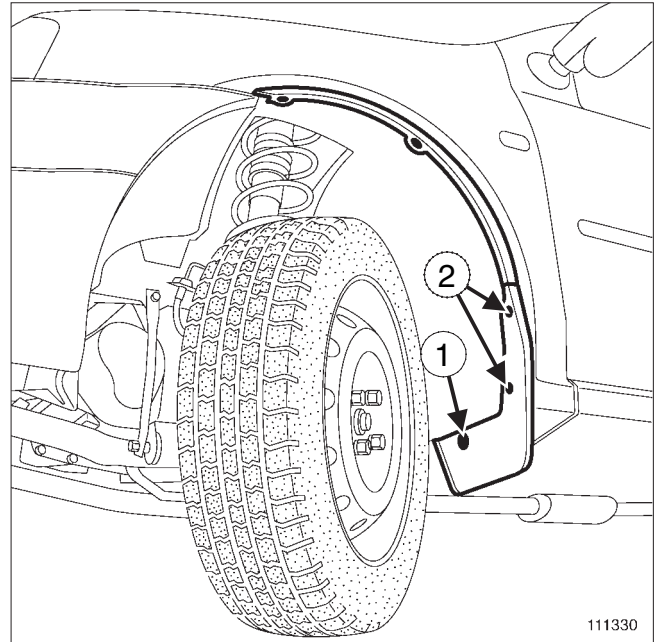

□ قطعات زیر باز کنید:

- خار نگهدارنده (1)،
- پیچ های نصب (2)،
- گل پخش کن.

باز کردن گل پخش کن گلگیر عقب

□ خودرو را روی یک جک بالا بردن دو ستونه قرار دهید (رجوع به بخش 02A، وسیله بالا بردن، جک بالا بردن دو ستونه: ایمنی).

باز کردن

- سپر عقب را جدا کنید (به بخش 55A، محافظ های بیرونی، سپر عقب مراجعه کنید).

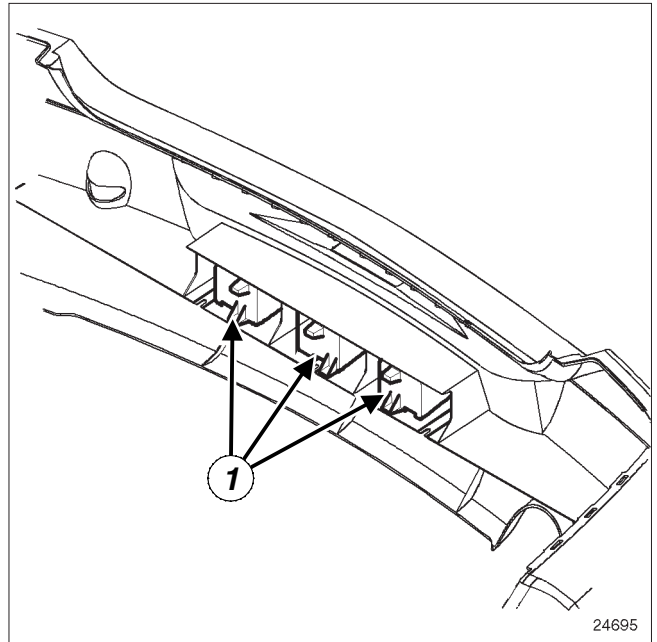

24695

- ضربه گیرهای (1) را باز کنید.

نصب مجدد

- عملیات را در جهت عکس باز کردن، انجام دهید.

تجهيزات جانبی بیرونی نیم شبکه هواکش: باز کردن - نصب مجدد

باز کردن

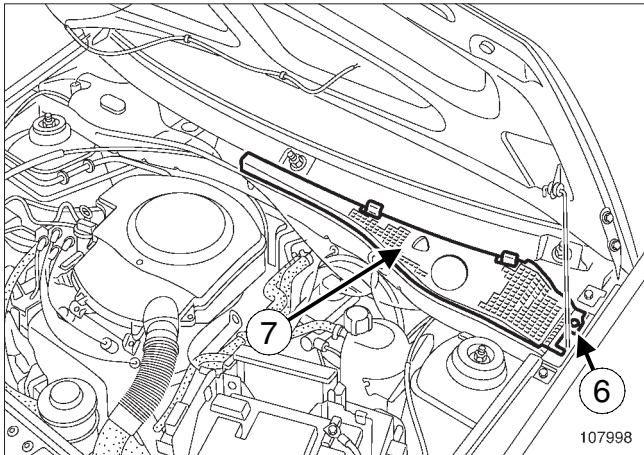

107998

- گیره نگهدارنده (6) را باز کنید.
- نیم شبکه هواکش (7) را باز کنید.

نصب مجدد

- عملیات را در جهت عکس باز کردن، انجام دهید.

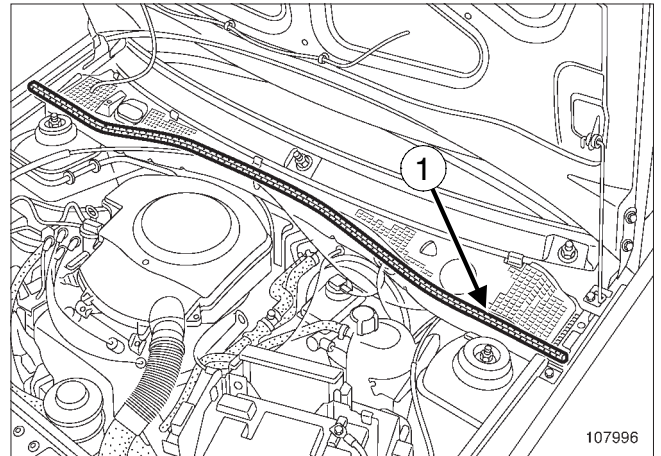

107996

- نوار محافظ (1) را جدا کنید.

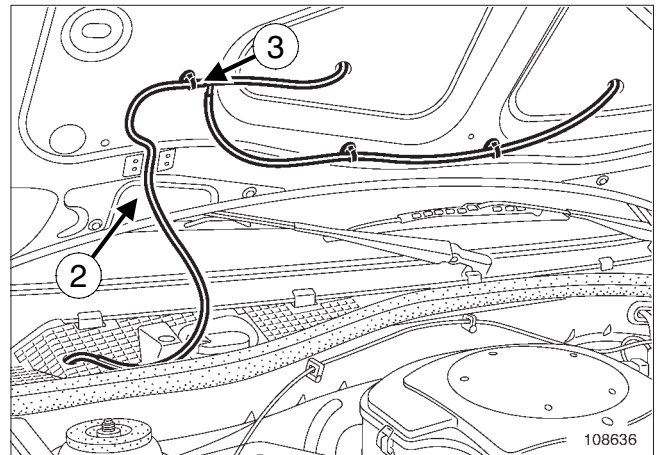

108636

- شیلنگ (2) را از بست (3) جدا کنید.

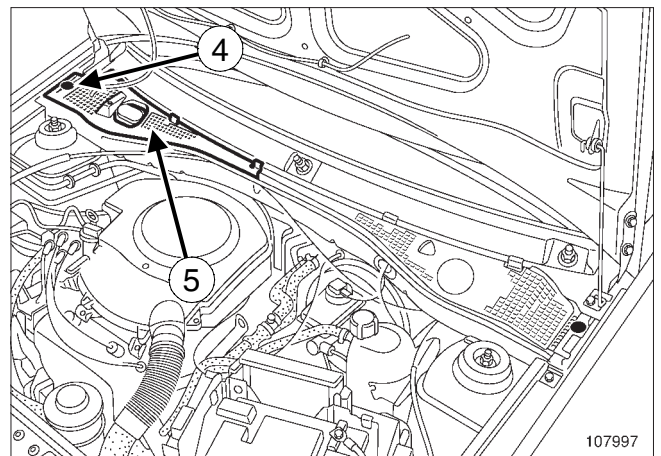

107997

- گیره نگهدارنده (4) را باز کنید.
- نیم شبکه هواکش (5) را باز کنید.

باز کردن

- ❑ تودری را باز کنید (به بخش 72A، پوشش دربه‌های جانبی، تودری درب جلو مراجعه کنید).

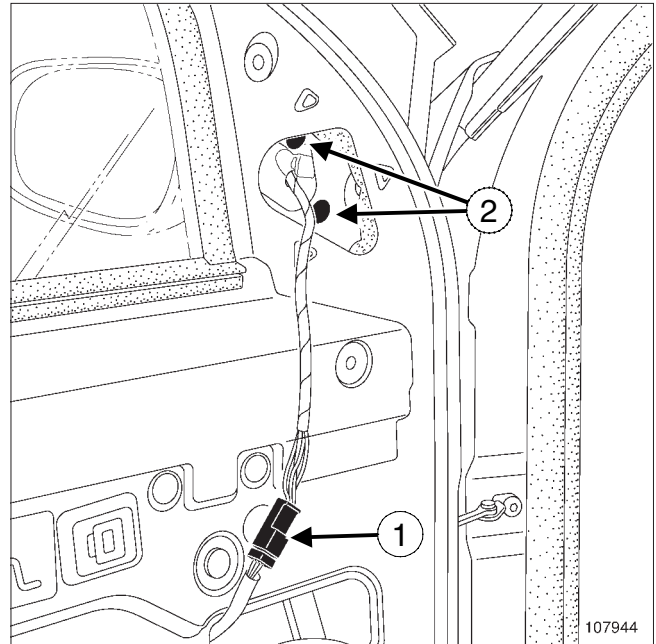

107944

- ❑ اتصال الکتریکی (1) را جدا کنید (اگر خودرو به آن مجهز است)
- ❑ پیچ‌های (2) را باز کنید.
- ❑ آینه را باز کنید.

نصب مجدد

- ❑ عملیات را در جهت عکس باز کردن، انجام دهید.

ابزار مخصوص مورد نیاز

ابزار جدا کردن شیشه آینه

Car. 1363

باز کردن

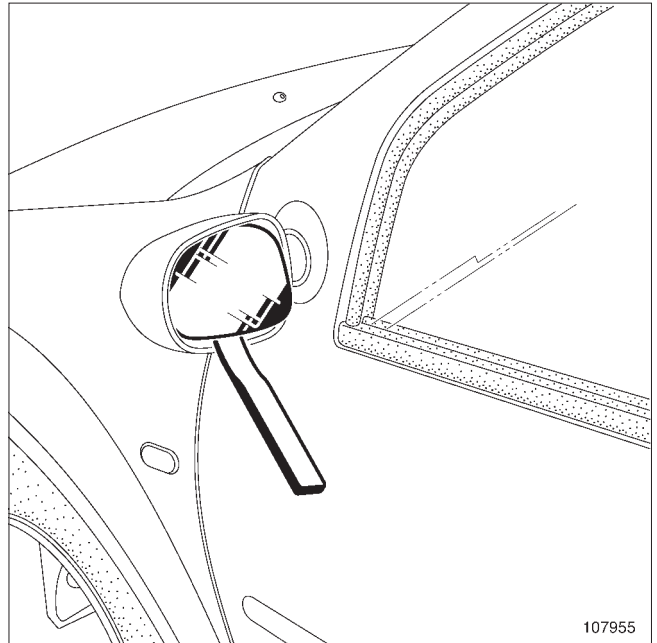

107955

- لبه های آینه را (با نوار چسب) محافظت کنید.
- برای بیرون آوردن آینه به کمک ابزار مخصوص (Car. 1363) به بازوی دسته نیرو وارد کنید.
- اتصالات الکتریکی را قطع کنید (اگر خودرو به آن مجهز است).

نصب مجدد

- شیشه آینه را در محل آن قرار دهید.
- شیشه آینه را جا بزنید.

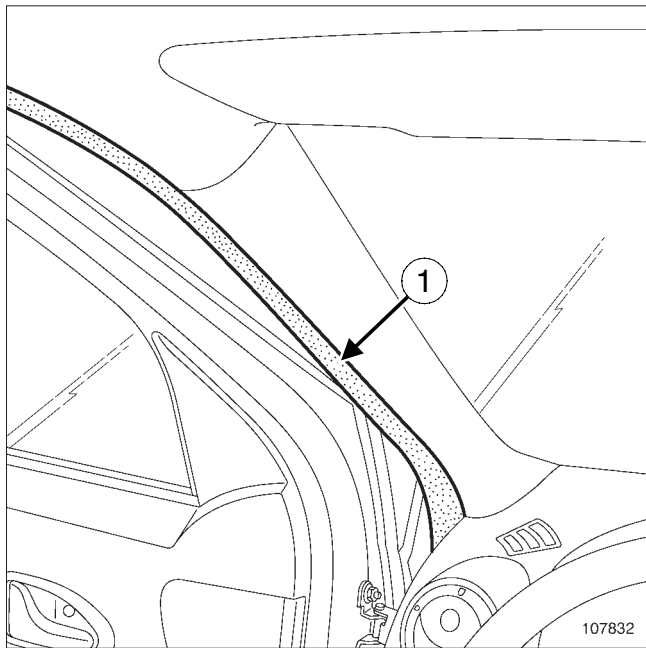

107832

□ قسمتی از لاستیکهای آب بندی کلاف دربها (1) را باز کنید.

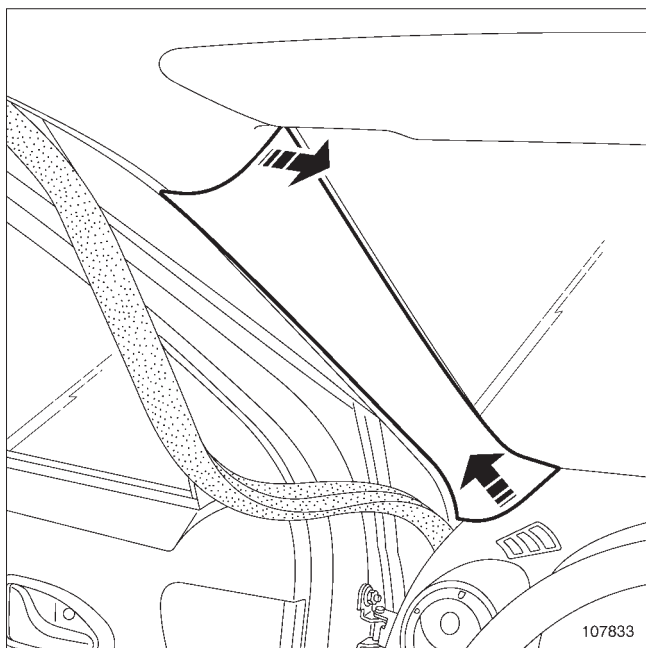

107833

□ قاب ستون جانبی شیشه جلو را باز کنید.

ابزار مخصوص مورد نیاز

ابزار باز کردن رادیوی خودرو
فیلیپس

Ms. 1373

ابزار ضروری

دستگاه عیب یابی

گشتاور محکم کردن

8 N.m

مهره نصب کیسه هوای سرنشین

6,5 N.m

پیچ کیسه هوای راننده

44 N.m

پیچ غربلیک فرمان

باز کردن

نکته مهم

قبل از هر گونه عملیاتی بر روی سیستم ایمنی، حتماً واحد کنترل الکترونیکی کیسه هوا را به کمک ابزار عیب یابی قفل کنید (رجوع کنید به 88C، کیسه های هوا و پیش کشنده های کمربند، فرایند قفل شدن واحد کنترل الکترونیکی کیسه هوا). زمانی که این عمل انجام شود، هرگونه راه اندازی کیسه هوا غیر فعال بوده و نشانگر کیسه هوا بر روی صفحه نشانگرها دائماً روشن می ماند (در حالت سوئیچ باز است).

نکته

هر نوع دستکاری سیستم انفجاری (کیسه های هوا یا پیش کشنده های کمربند) در نزدیکی منبع گرما یا شعله ممنوع است، زیرا در این صورت احتمال فعال شدن کیسه های هوا یا پیش کشنده های کمربند وجود دارد.

□ اتصال باتری را با شروع از قطب منفی آن باز کنید.

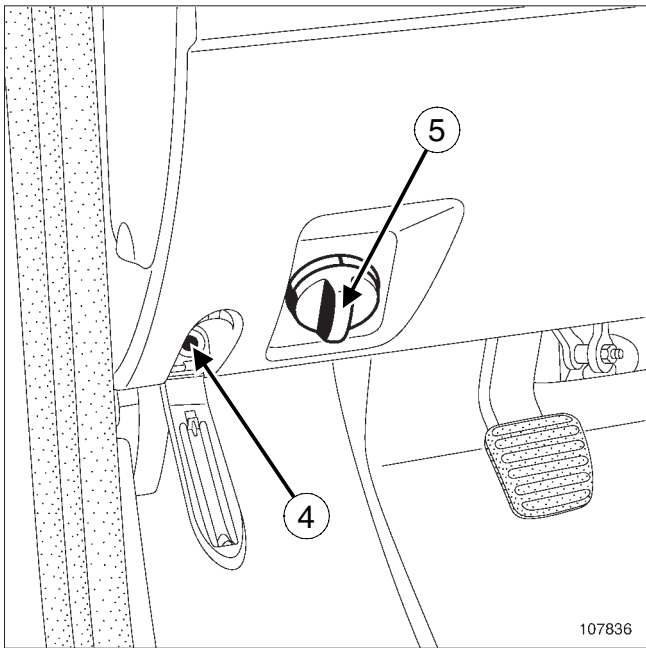

107836

□ قطعات زیر را باز کنید:

- پیچهای (4) را از هر طرف جلو داشبورد باز کنید،
- کلید تنظیم (5) را از محل خود جدا کنید.

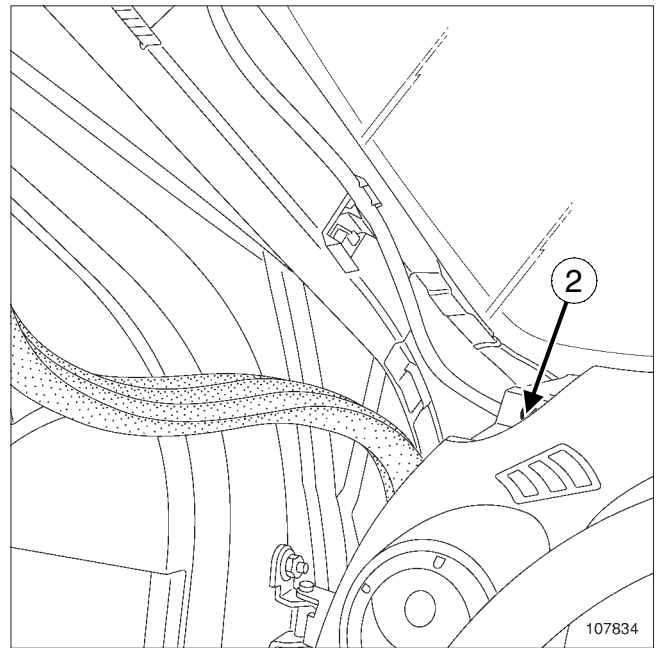

107834

□ پیچهای (2) را از هر طرف جلو داشبورد باز کنید.

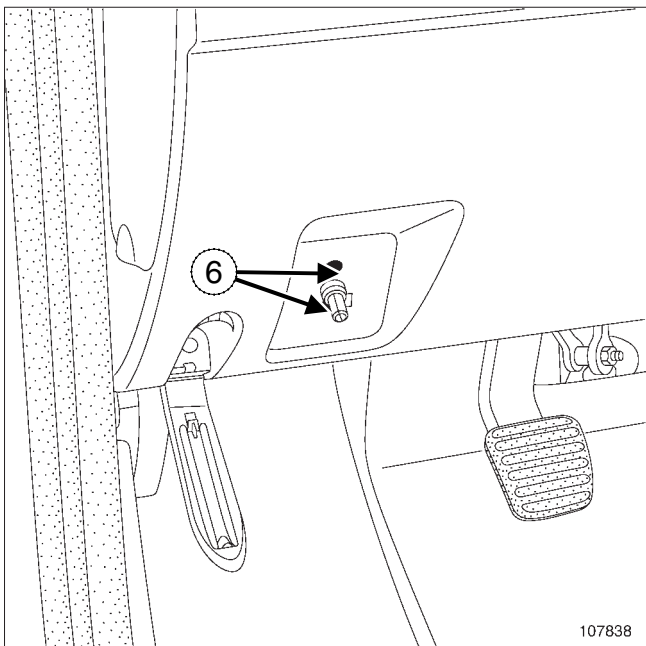

107838

□ پیچهای (6) را باز کنید.

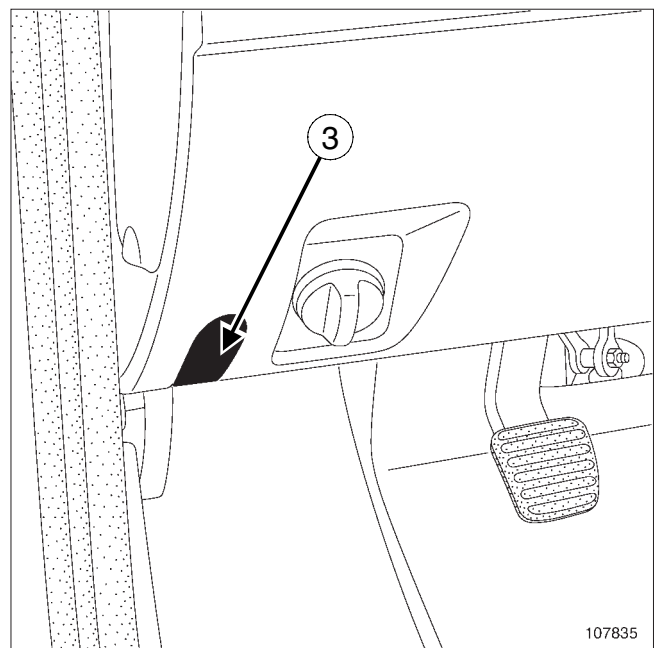

107835

□ خارهای روکشهای (3) هر طرف جلو داشبورد را آزاد کنید.

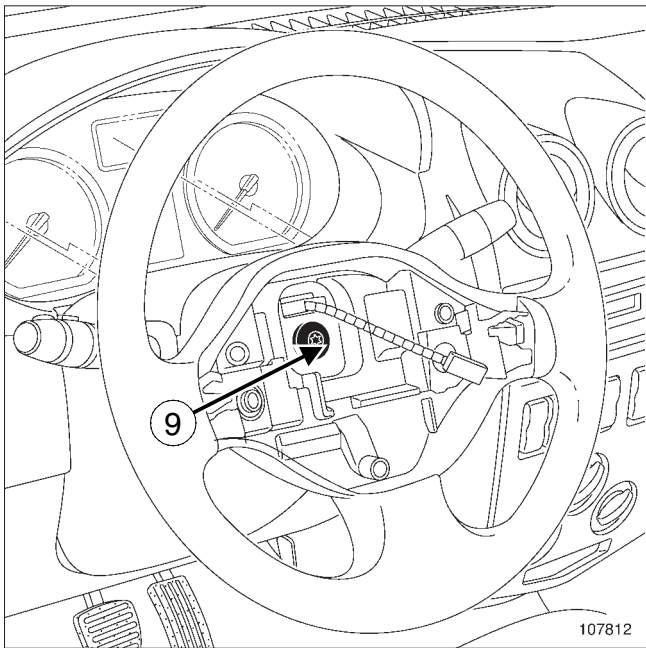

107812

□ قطعات زیر را باز کنید:

- پیچ (9)،

- غریبک فرمان، پس از راست کردن فرمان.

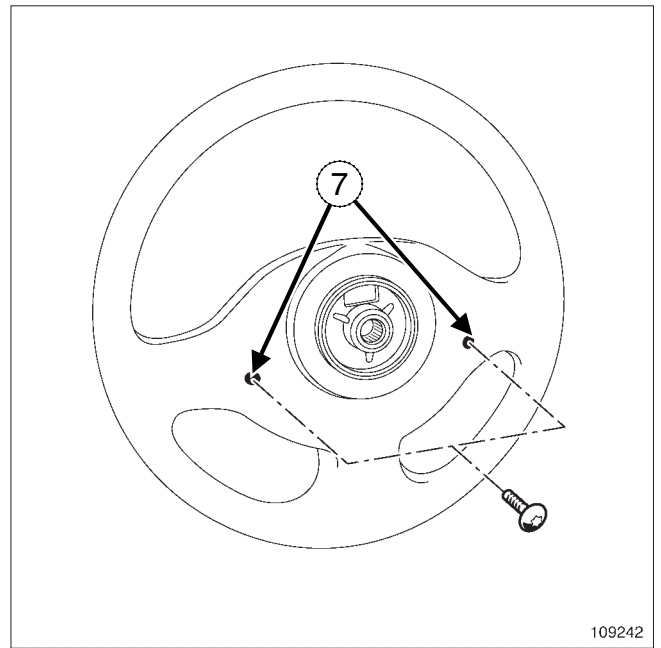

109242

□ پیچهای (7) نصب مجموعه کیسه هوا را (به کمک آچار ستاره ای شماره ۳۰) باز کنید.

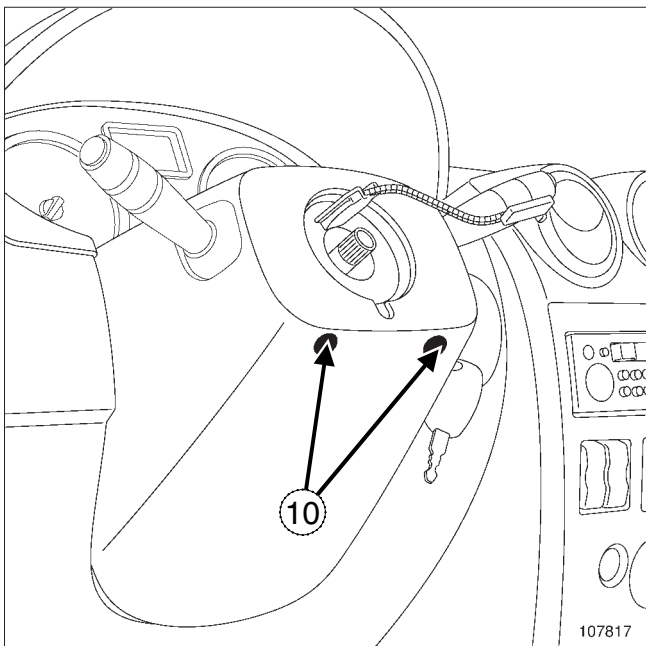

107817

□ قطعات زیر را باز کنید:

- پیچهای (10)،

- قاب پایینی فرمان.

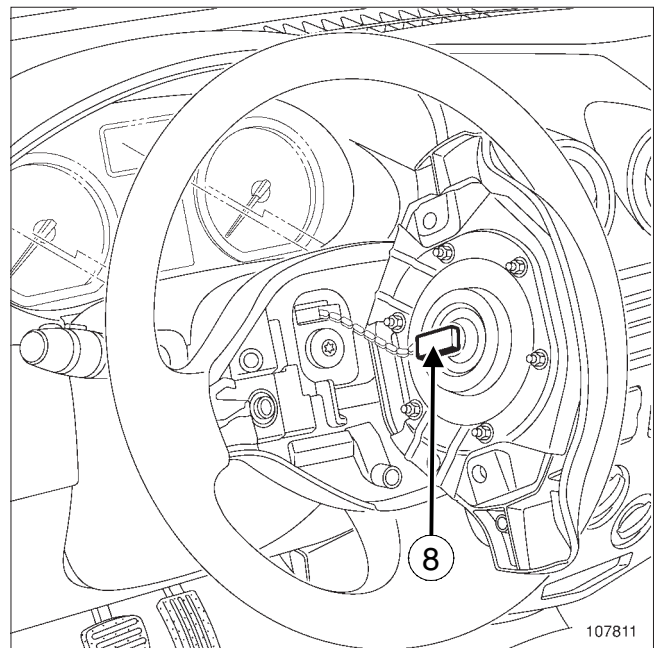

107811

□ رابط مجموعه کیسه هوا (8) (اگر خودرو به آن مجهز است) را از اتصال آن خارج کنید.

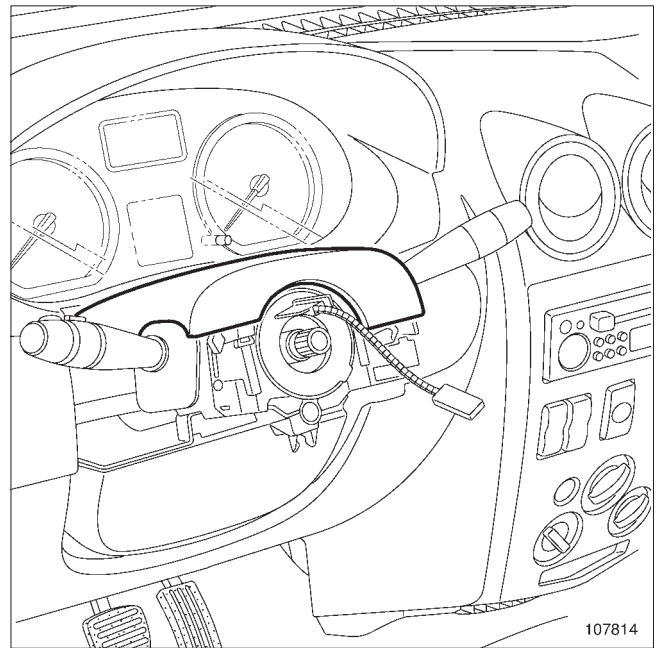
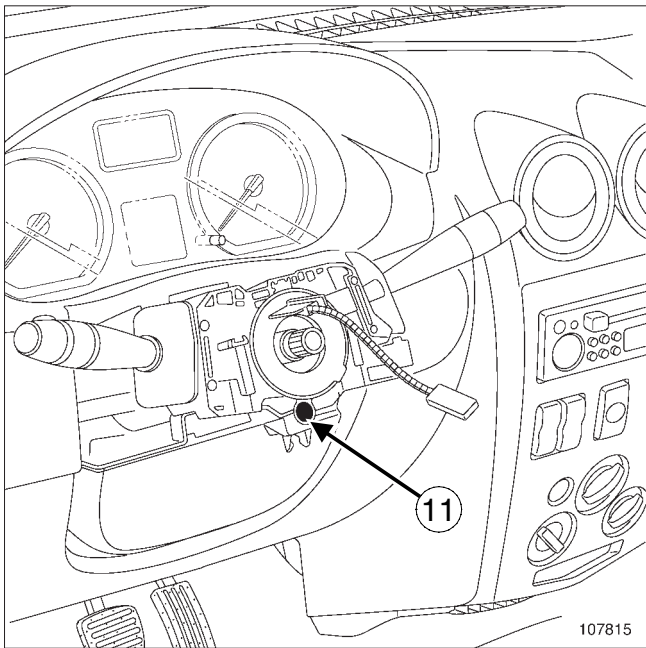

پیچ (11) را باز کنید.

اتصالات الکتریکی را جدا کنید.

قاب بالایی فرمان را باز کنید.

توجه

قبل از جدا کردن کل مجموعه، موقعیت کلید چرخان را
حتماً علامت گذاری کنید:

- از راست بودن چرخها در زمان باز کردن فرمان اطمینان
حاصل کنید.

- با ثابت کردن بخش متحرک کلید چرخان به وسیله نوار
چسب.

کل کلید چرخشی را بیرون آورید.

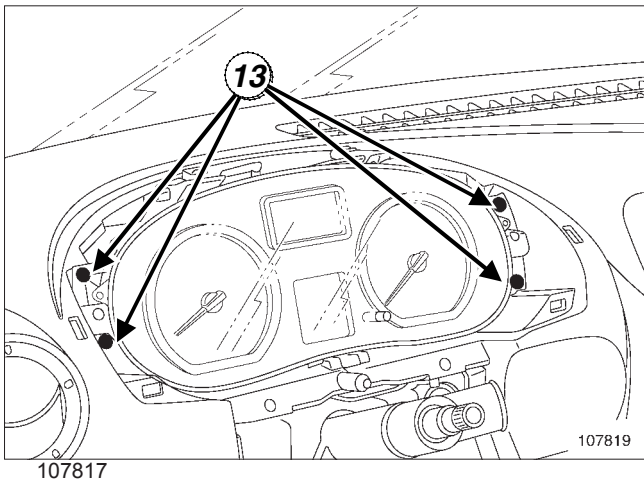

- پیچ های (13) صفحه نشانگرها را باز کنید.
- اتصالات الکتریکی را جدا کنید.

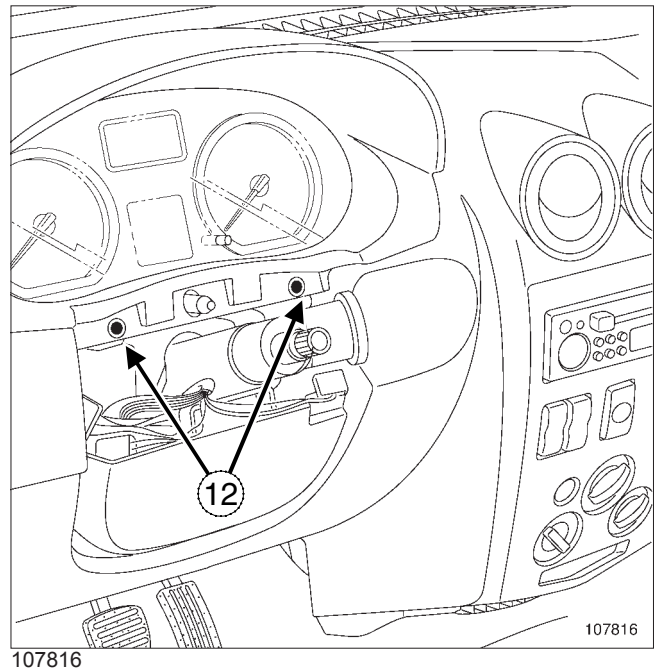

- پیچ (12) را باز کنید.

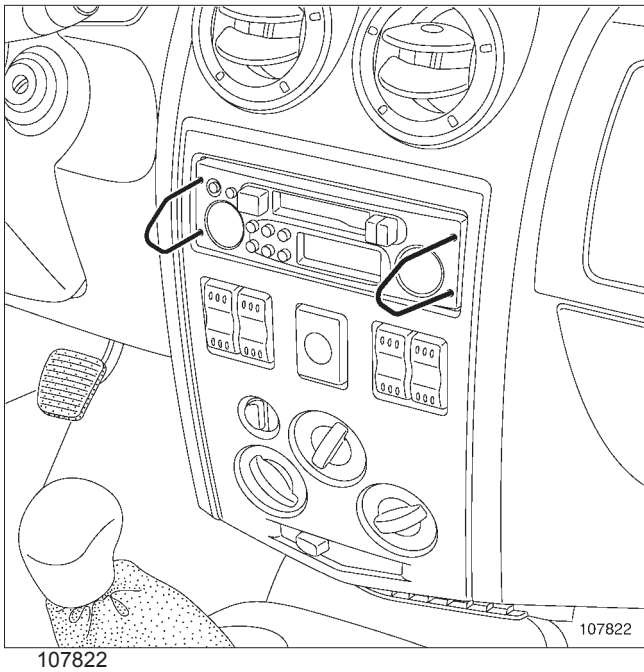

- رادیوی خودرو را به وسیله ابزار مخصوص آن جدا کنید
(Ms. 1373)

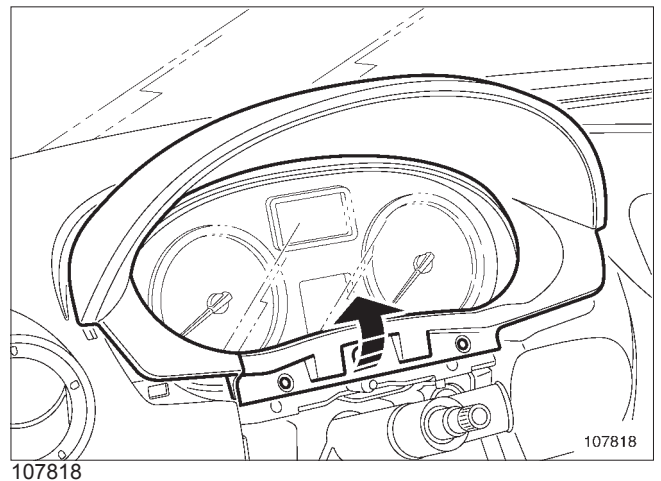

- قاب محافظ صفحه نشانگرها را خارج کنید.

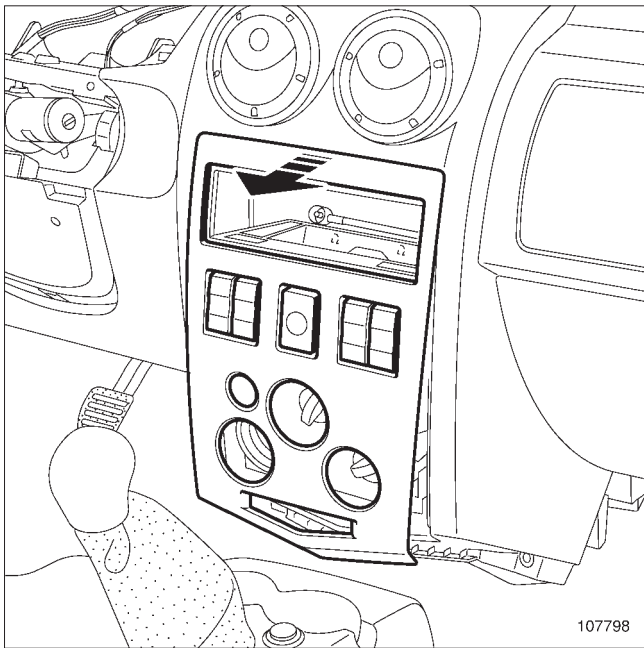

107798

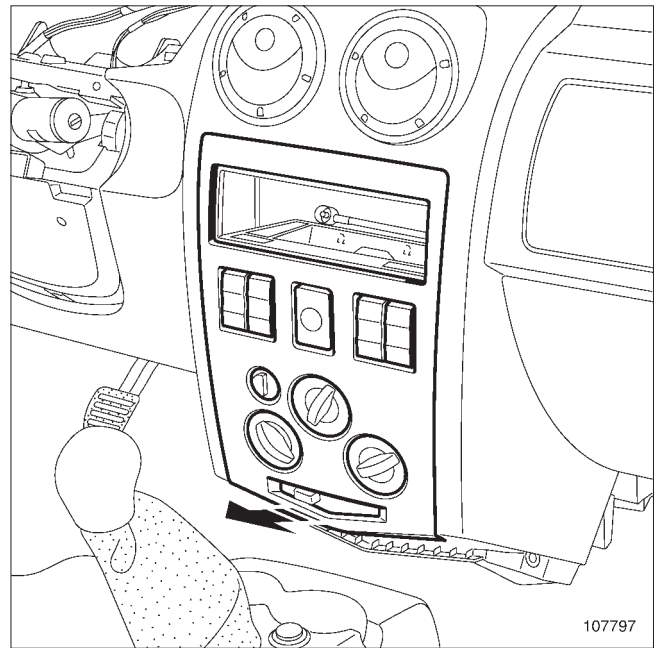

107797

□ قاب بیرونی کنسول مرکزی را از پایین آزاد کنید.

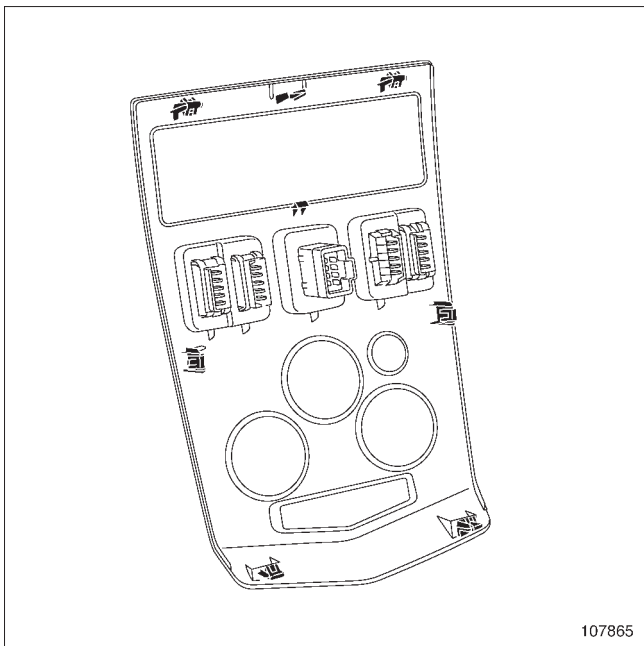

107865

□ قاب را از محل خود خارج کنید.

□ اتصالات الکتریکی را جدا کنید.

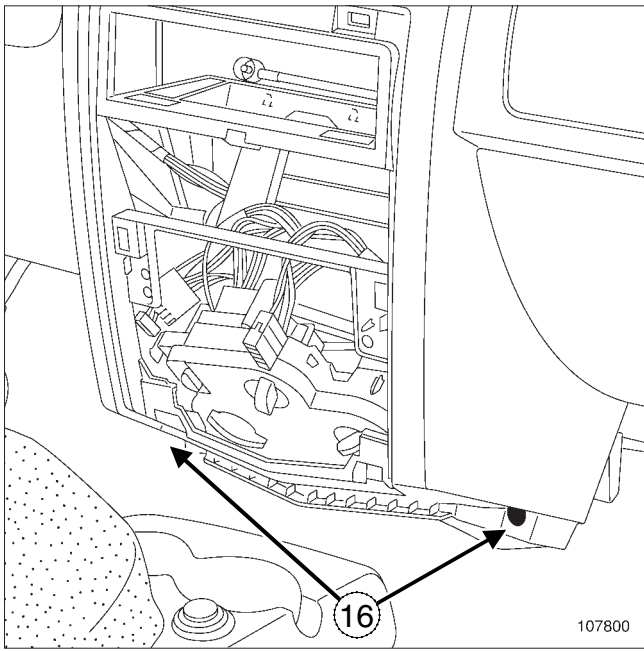

107800

□ پیچهای (16) را باز کنید.

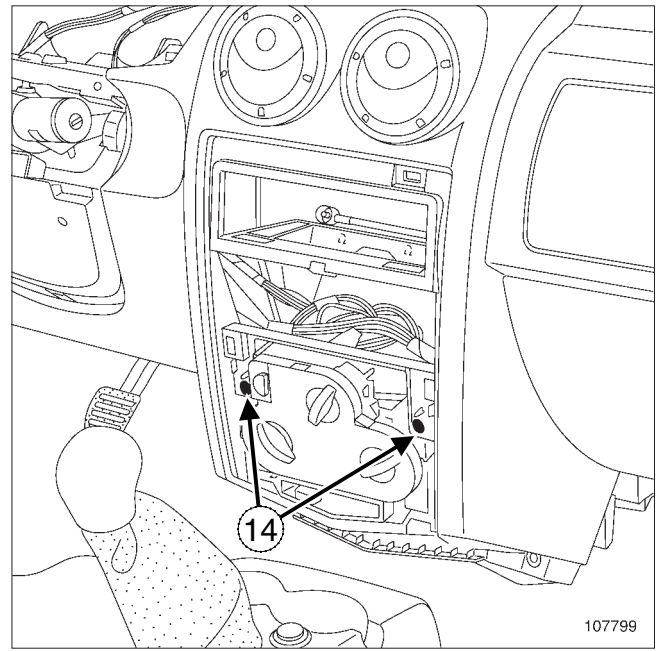

107799

□ قطعات زیر را باز کنید:

- پیچهای (14).

- کلیدهای بخاری اما نه به طور کامل.

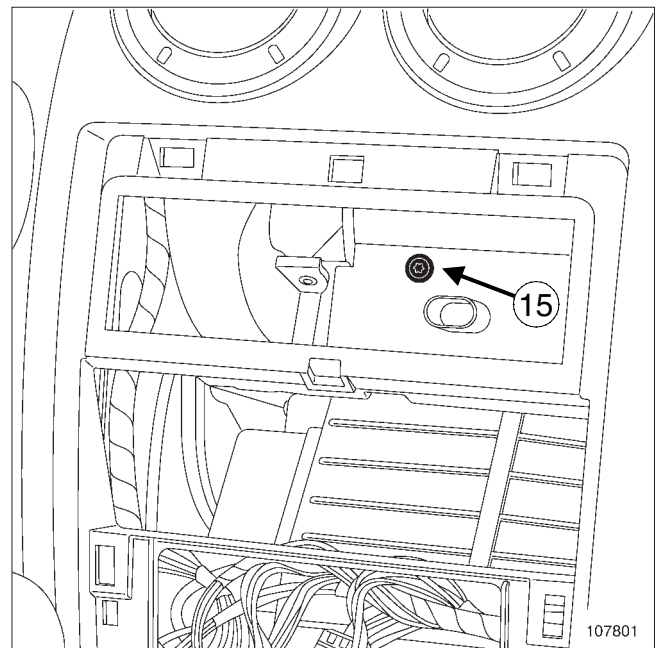

107801

□ پیچ (15) را باز کنید.

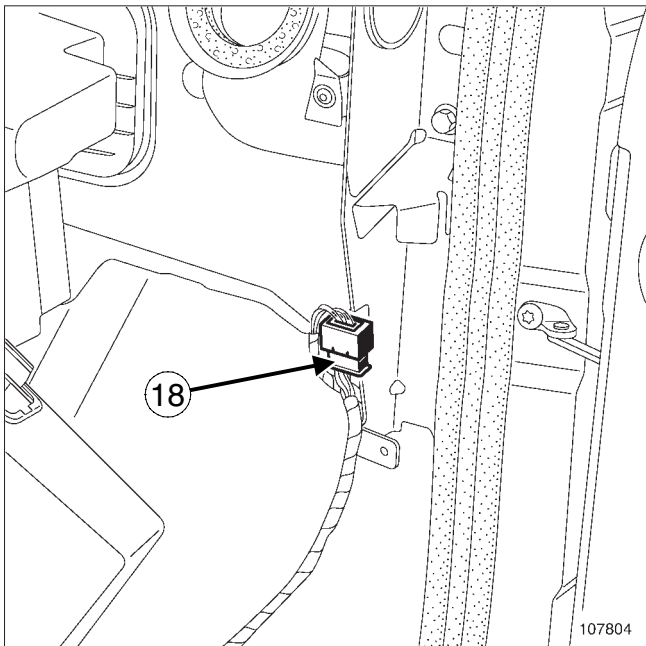

107804

□ اتصال الکتریکی را (18) را جدا کنید.

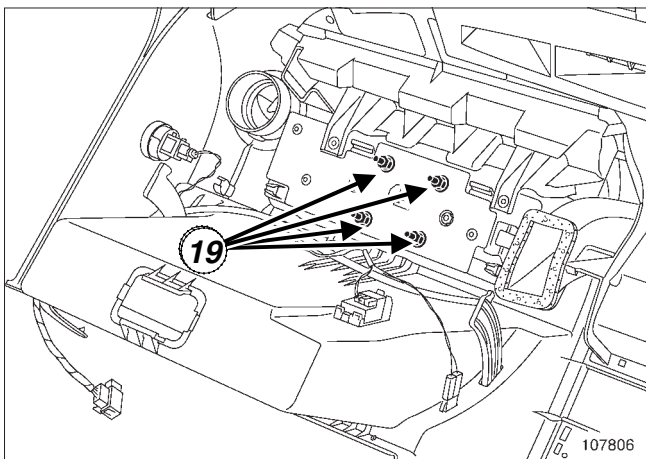

107806

□ پیچهای (19) را باز کنید.

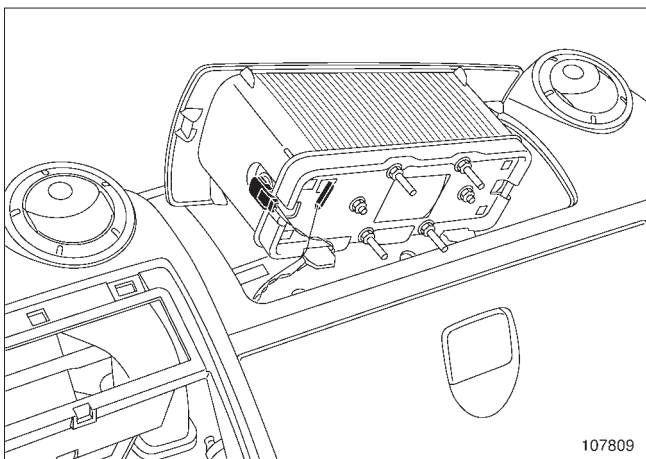

107809

□ اتصال الکتریکی را جدا کنید.

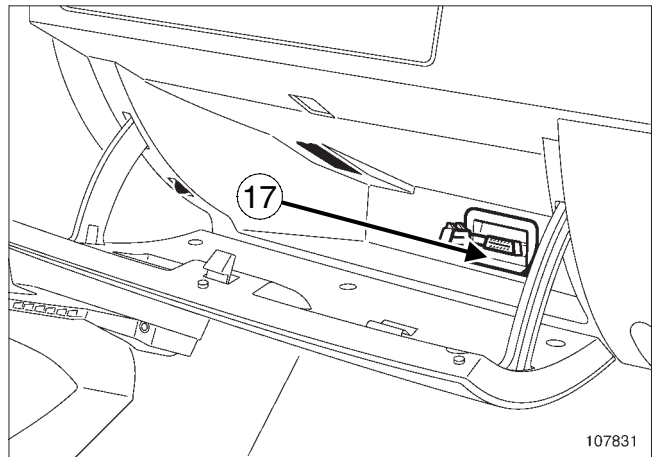

107831

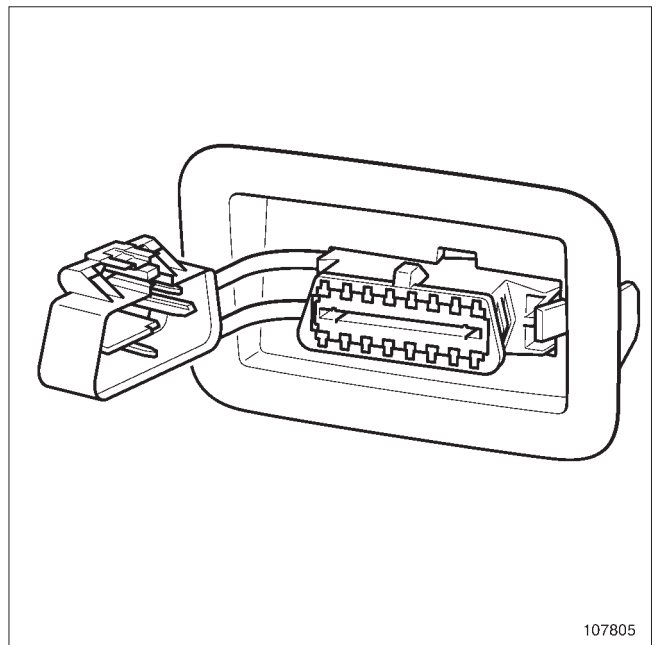

107805

□ رابط اتصال عیب یابی (17) را از محل خود باز کنید.

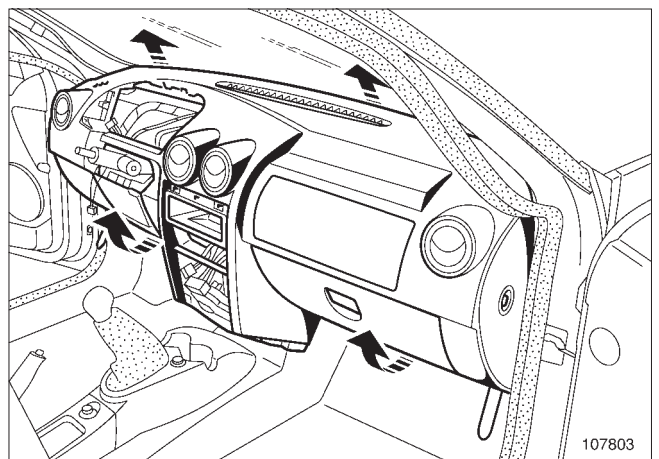

107803

□ داشبورد را از محل خود خارج کنید (این عمل نیاز به دو نفر دارد).

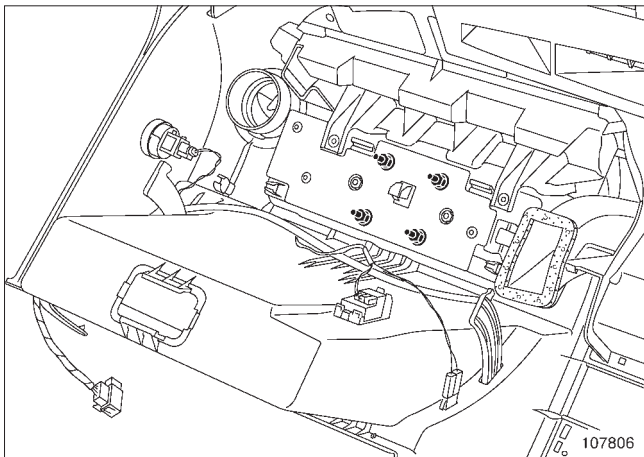

107806

□ مهره های نصب کیسه هوای سرنشین را با گشتاور (8 N.m) محکم کنید.

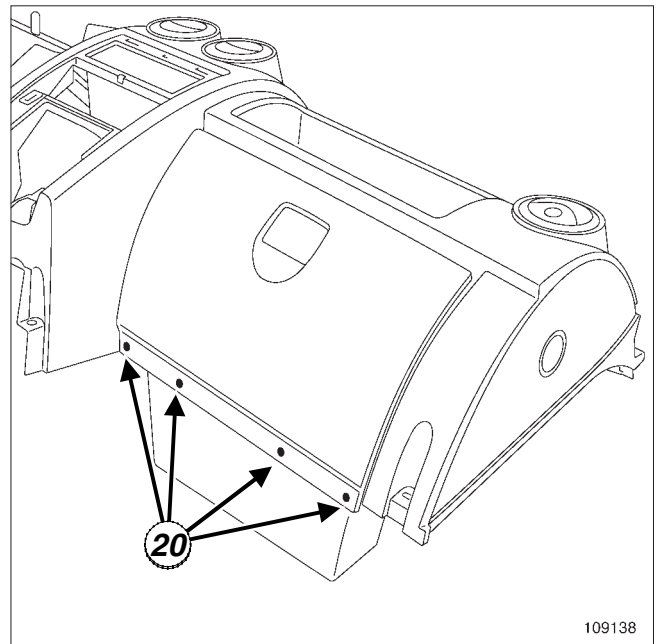

109138

□ پرچهای (20) را باز کنید.

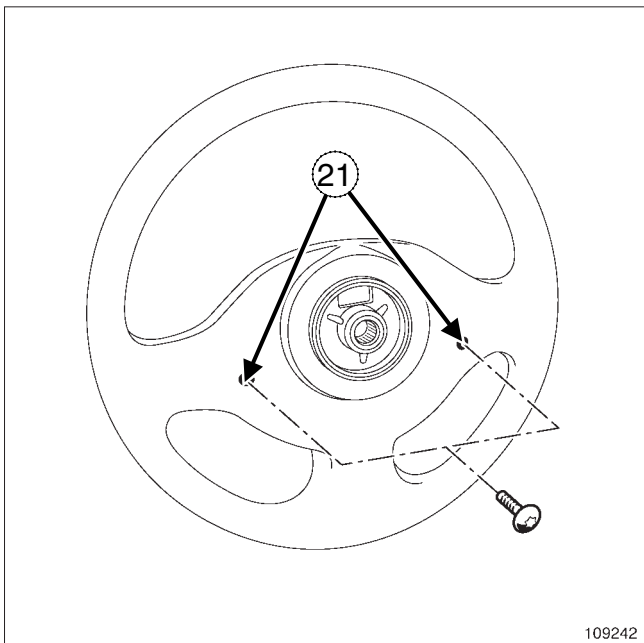

109242

□ پیچ کیسه هوای راننده را با گشتاور محکم کنید (6,5 N.m) (21)

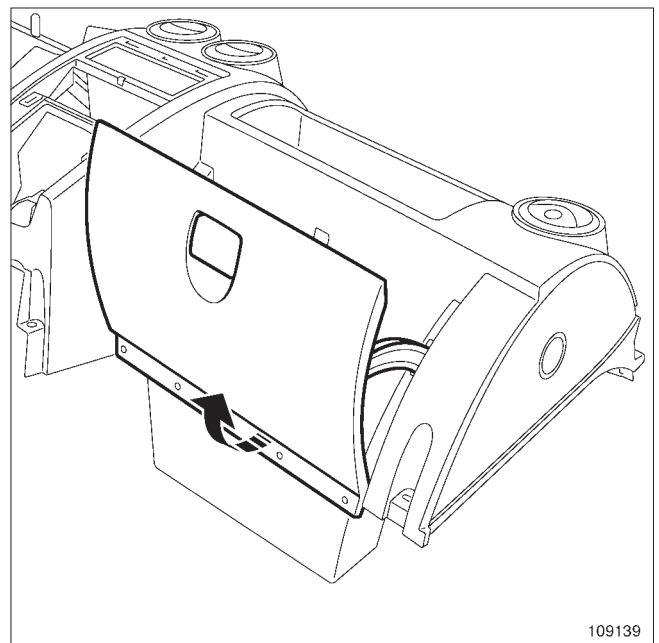

109139

□ درب جعبه داشبورد را باز کنید.

نصب مجدد

□ عملیات را در جهت عکس باز کردن انجام دهید.

۱- ویژگیهای کیسه های هوا

□ از نصب صحیح اتصالات الکتریکی اطمینان حاصل کنید.

نکته مهم

واحد کنترل الکترونیکی را به کمک دستگاه عیب یابی (رجوع کنید به 88C، کیسه های هوا و پیش کشنده های کمر بند، فرایند قفل کردن واحد کنترل الکترونیکی کیسه هوا) از حالت قفل خارج کنید.

واحد کنترل الکترونیکی کیسه هوا را به کمک دستگاه عیب یابی بررسی کنید. هر گونه قصور نسبت به این توصیه ها می تواند مشخصات سیستم را به هم ریخته و یا فعال شدن نابهنگام کیسه های هوا را به دنبال داشته باشد.

III - ویژگیهای فرمان

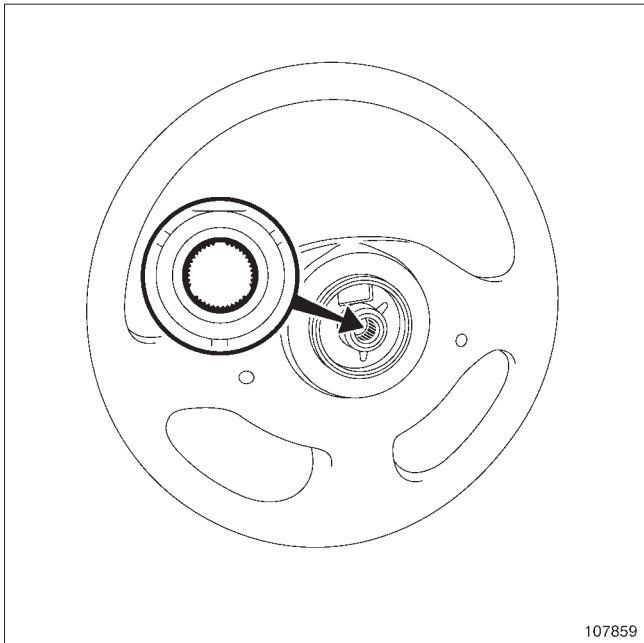

107859

توجه

غربلیک فرمان باید به راحتی وارد هزار خار گردد (هزار خار دارای خارهای راهنما می باشد).

به خارهای راهنما آسیب نرسانید.

حتماً پیچ فرمان را پس از هر بار باز کردن تعویض کنید.

□ پیچ فرمان را با گشتاور محکم کنید (44 N.m).

II - ویژگیهای کلید چرخشی

□ اطمینان حاصل کنید که چرخها در وضعیت راست قرار دارند.

□ دقت کنید که نوار کلید چرخشی در وسط آن قرار داشته باشد (۲,۵ دور به هر طرف).

□ آن را روی ستون فرمان نصب کرده و اتصالات الکتریکی مختلف را متصل کنید.

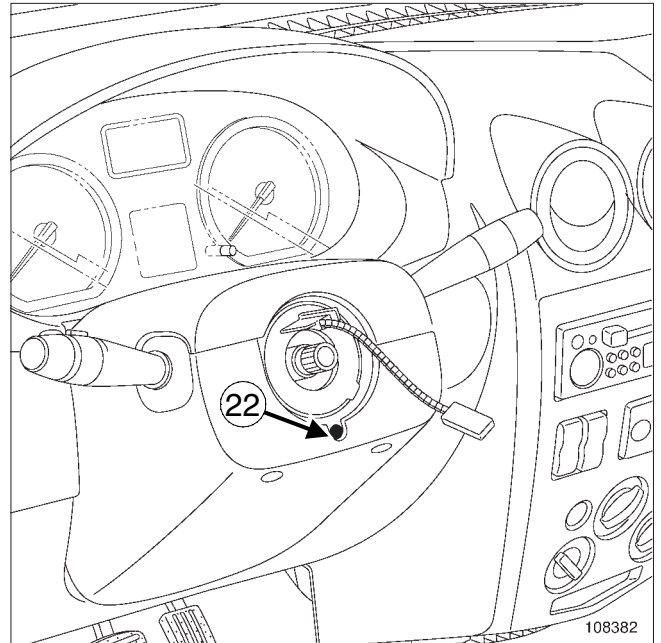

108382

□ دسته ها را به طور هم سطح با صفحه نشانگرها و داشبورد قرار دهید، دو نیمه قاب فرمان را نصب کنید (حتماً از پیچهای اصلی استفاده کنید).

□ پیچ (22) را محکم کنید.

باز کردن

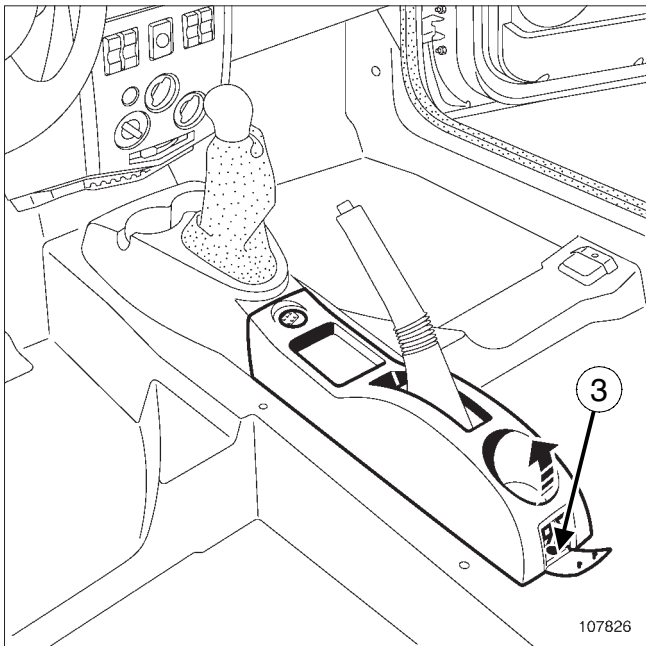

107826

- پیچ (3) را باز کنید،
- قسمت عقب کنسول مرکزی را باز کنید.

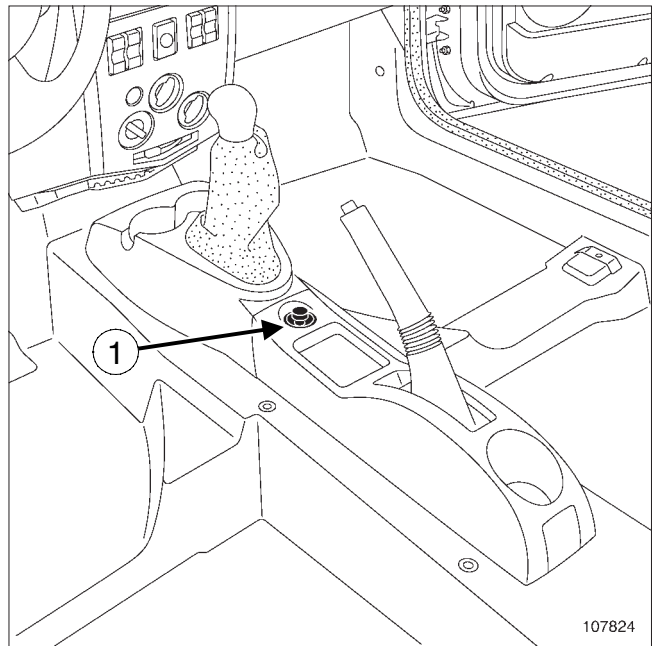

107824

- کلید تنظیم (1) آینه های جانبی را بیرون بیاورید.
- اتصال الکتریکی را جدا کنید.

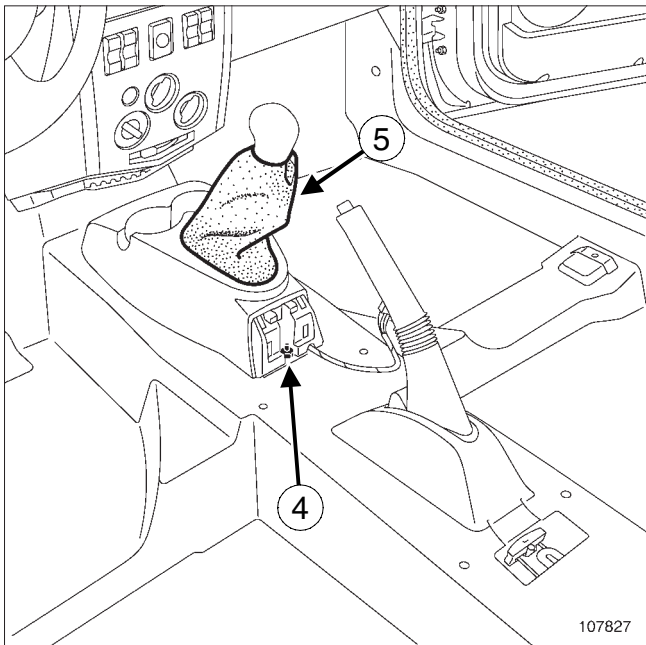

107827

- مهره (4) را باز کنید،
- روکش دسته دنده (5) را از کنسول باز کنید.

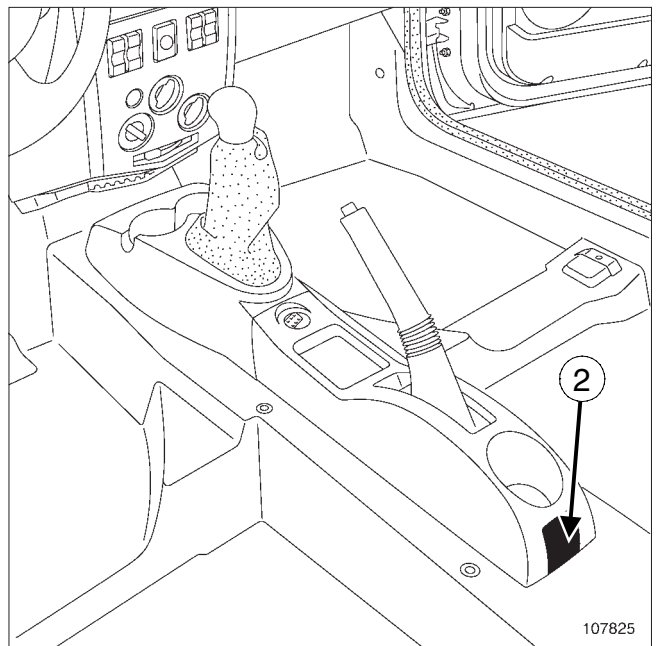

107825

- درپوش پیچ (2) را باز کنید.

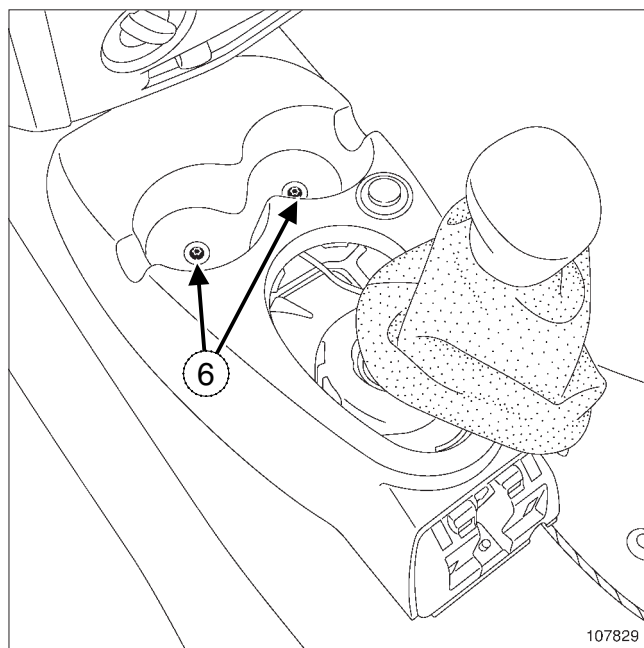

107829

❑ قطعات زیر را باز کنید:

- پیچهای (6)

- کنسول.

❑ اتصال الکتریکی فن‌دک را جدا کنید (اگر خودرو به آن مجهز است).

نصب مجدد

❑ عملیات را در جهت عکس باز کردن، انجام دهید.

باز کردن



108659

□ آئینه (1) را باز کنید.

نصب مجدد

□ عملیات را در جهت عکس باز کردن، انجام دهید.

تجهيزات جانبی داخلی

دریچه هوای روی داشبورد: باز کردن - نصب مجدد

باز کردن

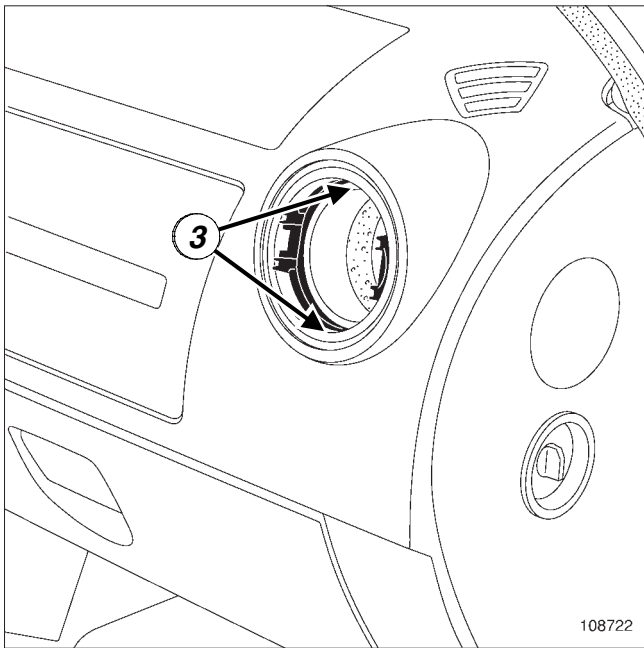

108722

□ حلقه داخلی (3) را باز کنید.

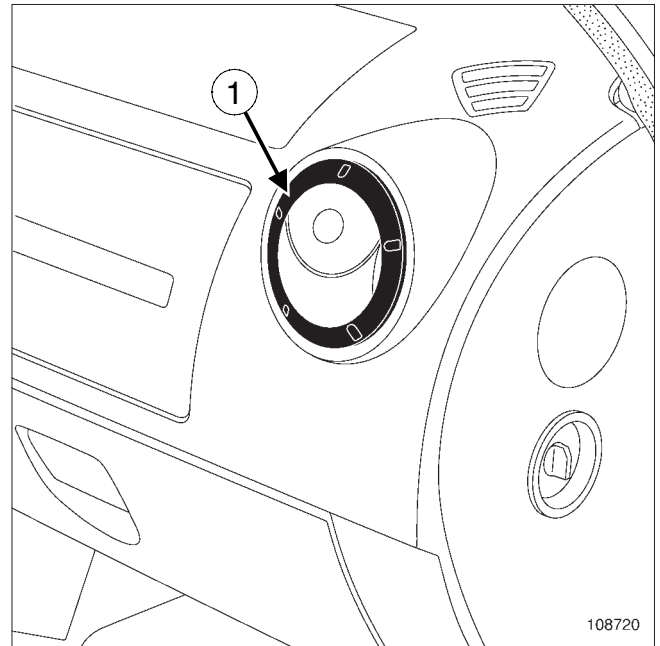

108720

□ به کمک یک پیچ گوشتی تخت حلقه (1) دور دریچه هوا را باز کنید.

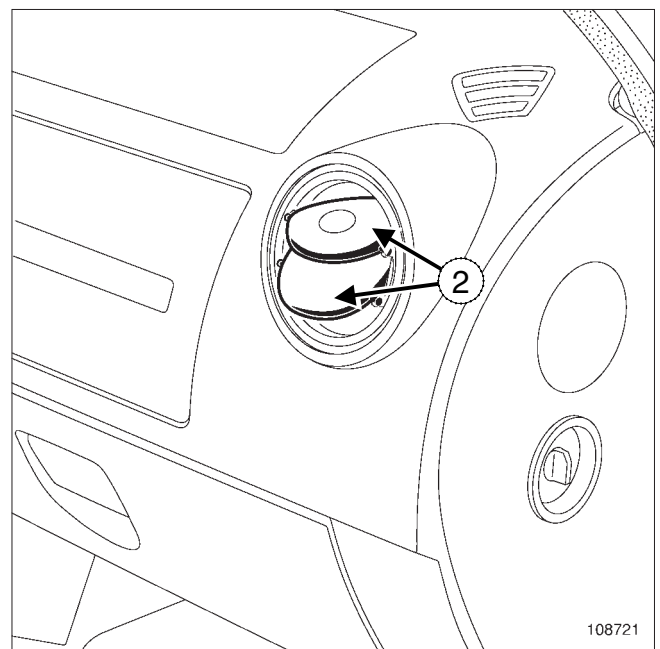

108721

□ شبکه های (2) را باز کنید.

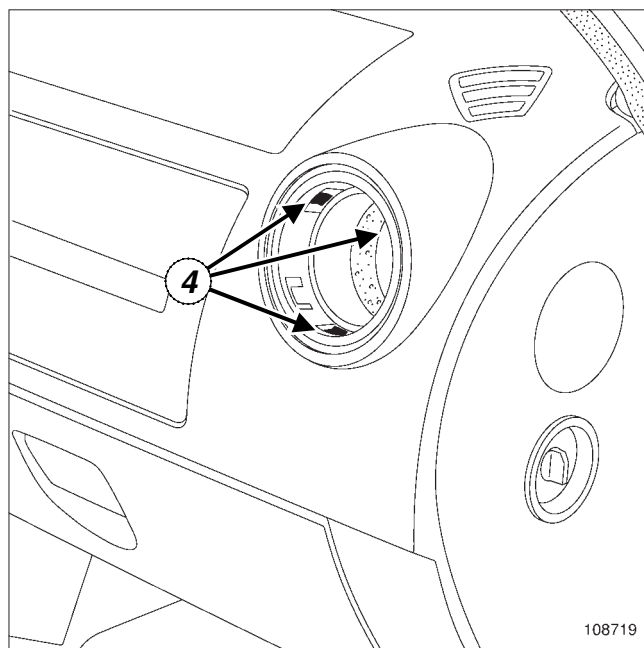

108719

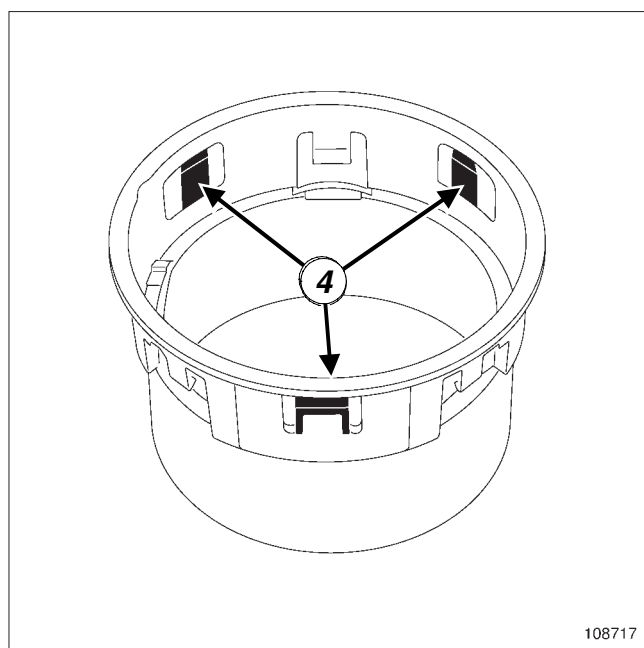

108717

خارهای نگهدارنده (4) را باز کنید.

دریچه هوا را بیرون بیاورید.

نصب مجدد

عملیات را در جهت عکس باز کردن، انجام دهید.

باز کردن

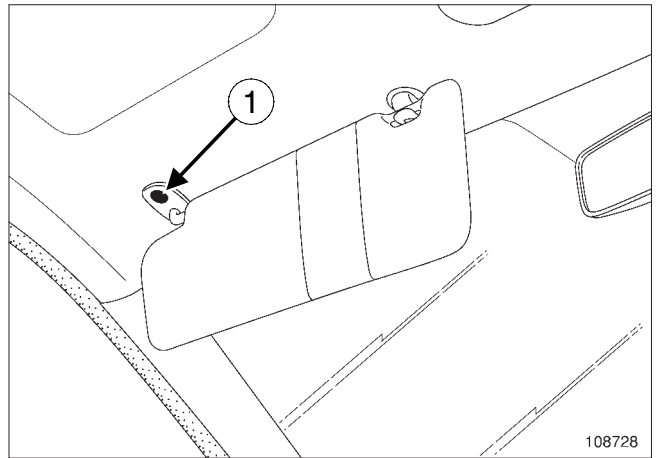

□ پیچ (1) را باز کنید.

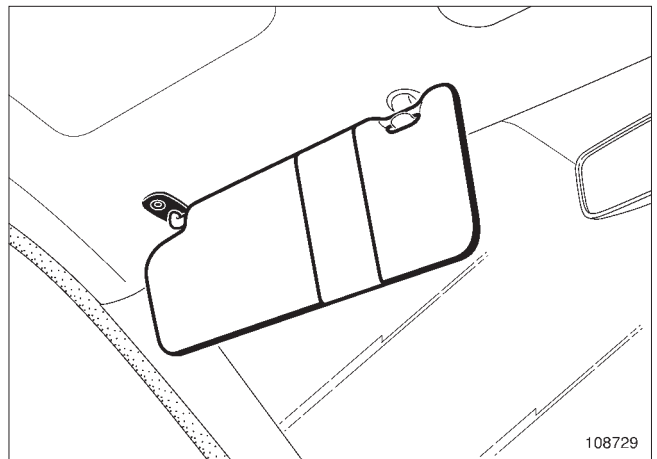

□ آفتاب گیر را باز کنید.

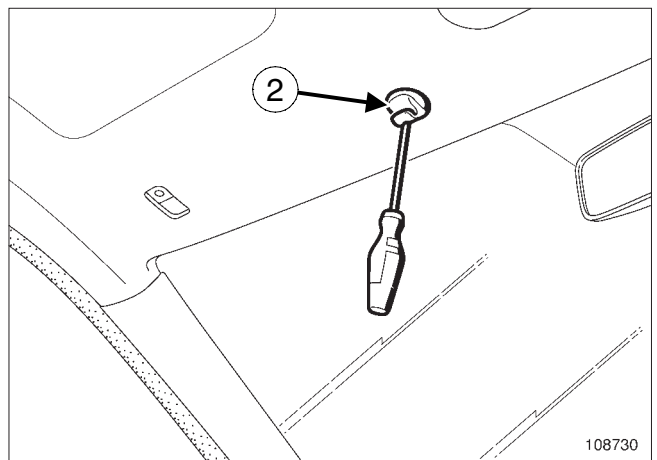

□ پایه آفتاب گیر (2) را باز کنید.

نصب مجدد

□ عملیات را در جهت عکس باز کردن، انجام دهید.

باز کردن

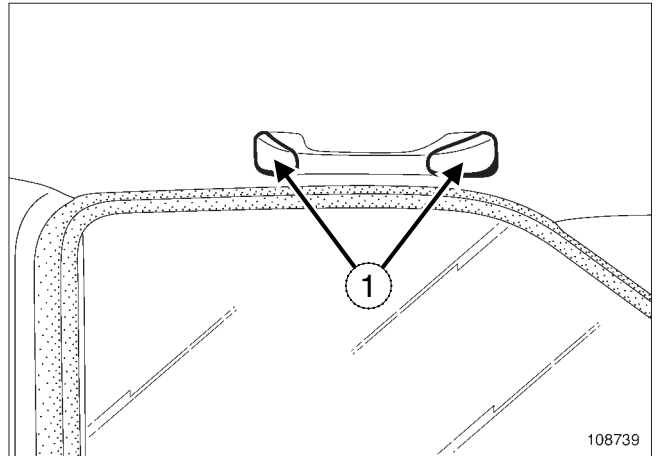

□ درپوش های (1) را باز کنید.

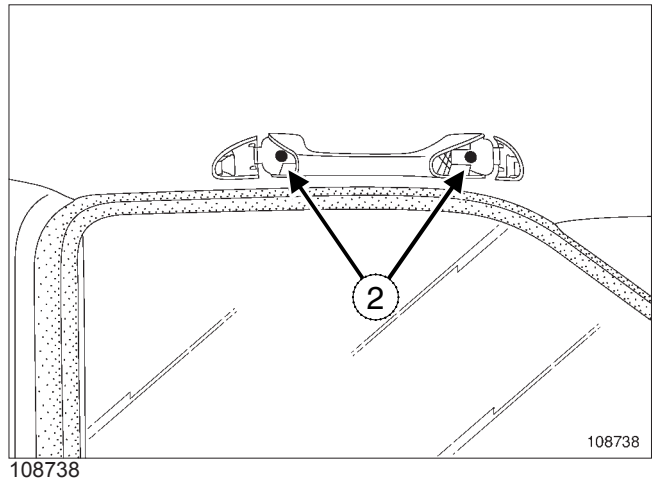

□ پیچ های (2) را باز کنید.

□ دستگیره فوقانی درب را باز کنید.

نصب مجدد

□ عملیات را در جهت عکس باز کردن، انجام دهید.

گشتاور بستن پیچ ها

21 N.m پیچ نصب قرقره

21 N.m پیچ نصب مکانیزم تنظیم ارتفاع

باز کردن

□ قاب ستون وسط را جدا کنید (به بخش 71A، پوشش فضای داخلی، قاب ستون وسط مراجعه کنید).

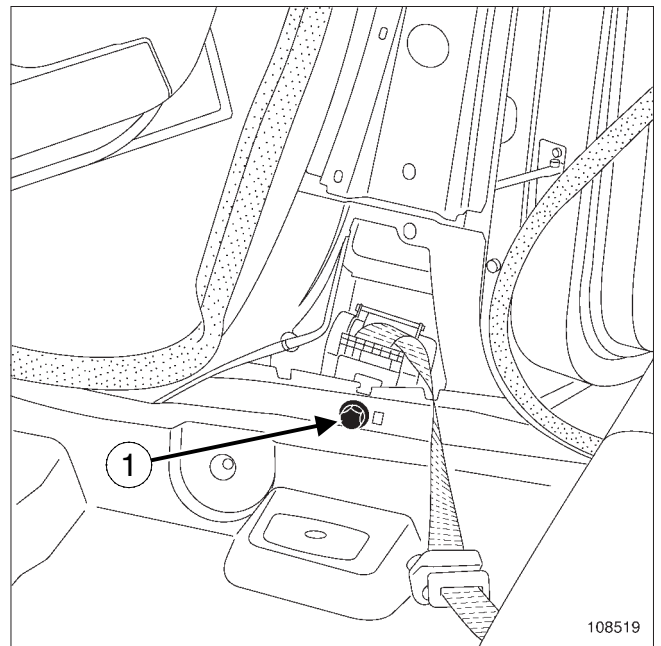

108519

□ پیچ (1) را باز کنید.

□ قرقره را بیرون بیاورید.

□ مکانیزم تنظیم ارتفاع را باز کنید (اگر خودرو به آن مجهز است).

نصب مجدد

□ عملیات را در جهت عکس باز کردن، انجام دهید.

□ پیچ ها را با گشتاورهای زیر محکم کنید:

- پیچ نصب قرقره (21 N.m)

- پیچ های نصب مکانیزم تنظیم ارتفاع (21 N.m)

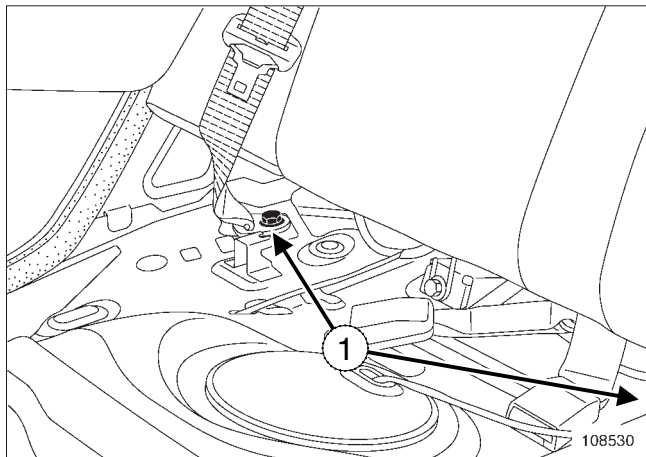

108530

□ پیچ های (1) نصب کمربندها را باز کنید

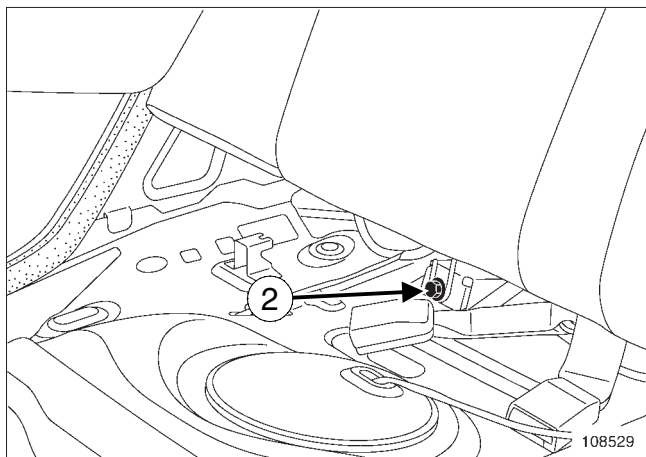

108529

□ پیچ های (2) را باز کنید.
□ برای جدا کردن نشیمنگاه صندلی آن را بلند کنید.

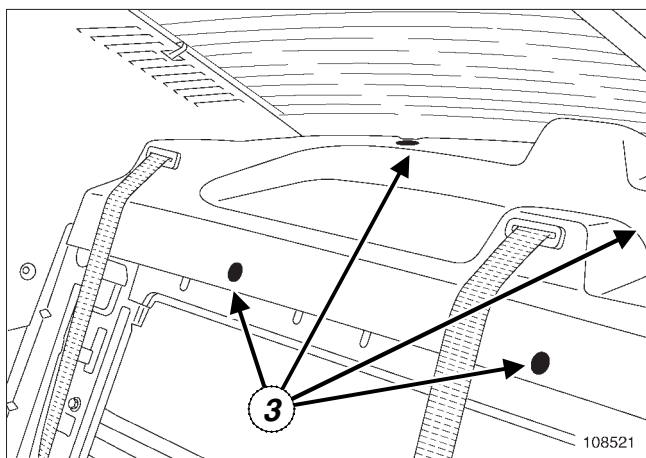

108521

□ گیره های نگهدارنده (3) را به کمک ابزار مخصوص جدا کنید.

گشتاور بستن پیچها

21 N.m پیچ نصب قرقره

21 N.m پیچ نصب کمربند

باز کردن

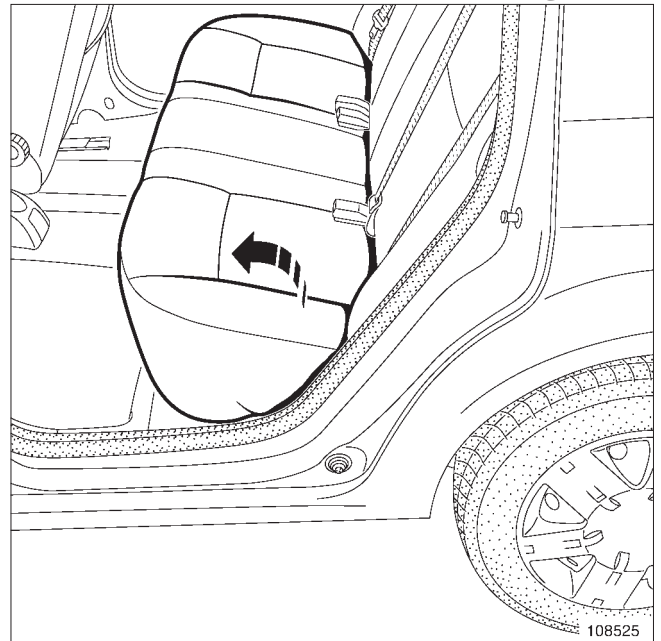

108525

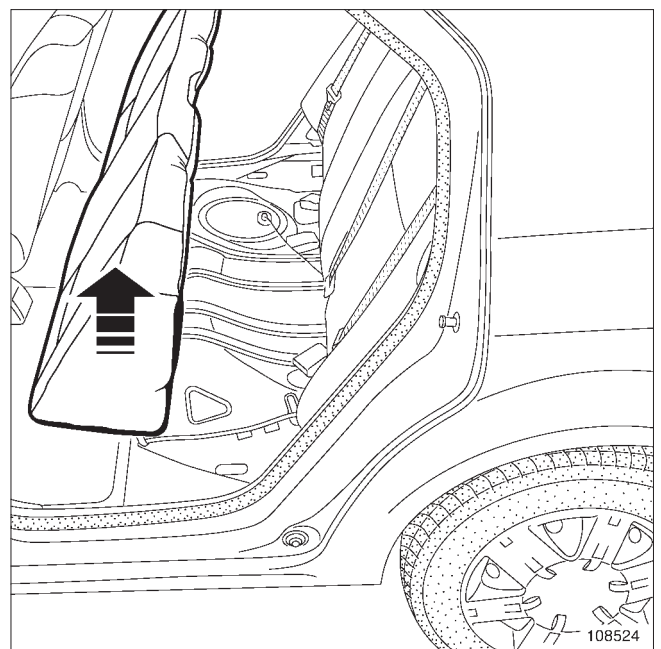

108524

□ نشیمنگاه صندلی عقب را باز کنید.

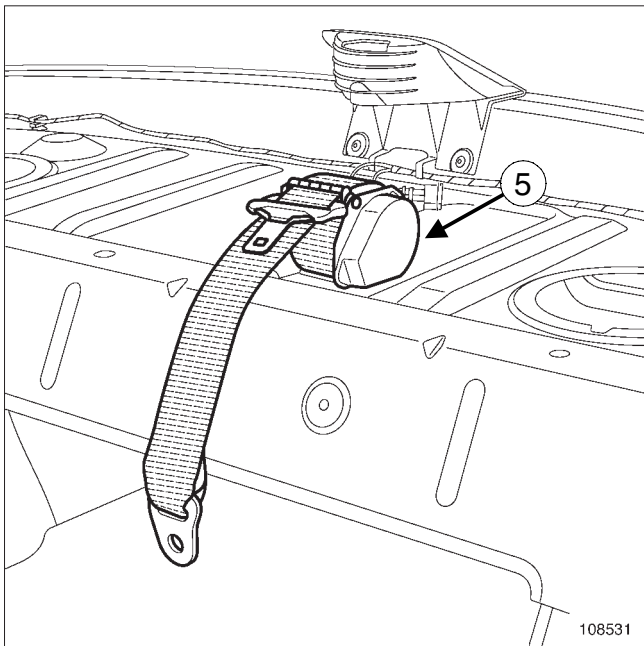

108531

- پیچ (5) را باز کنید.
- قرقره را بیرون بیاورید.

نصب مجدد

- عملیات را در جهت عکس باز کردن، انجام دهید.
- پیچ ها را با گشتاورهای زیر محکم کنید:
- پیچ نصب قرقره (21 N.m)
- پیچ نصب کمر بند (21 N.m)

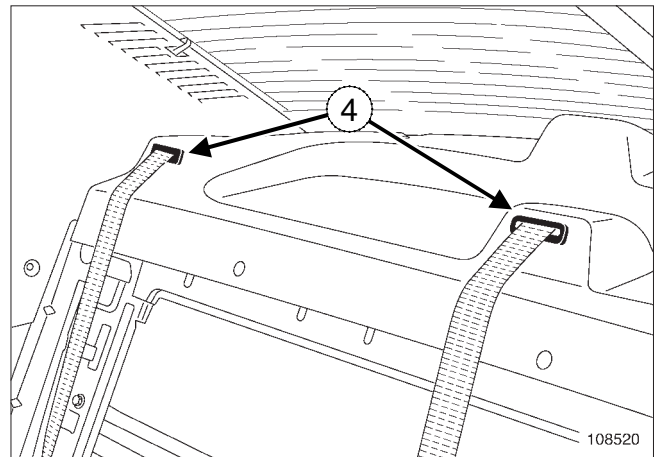

108520

- راهنماهای کمر بند (4) را بیرون آورید.

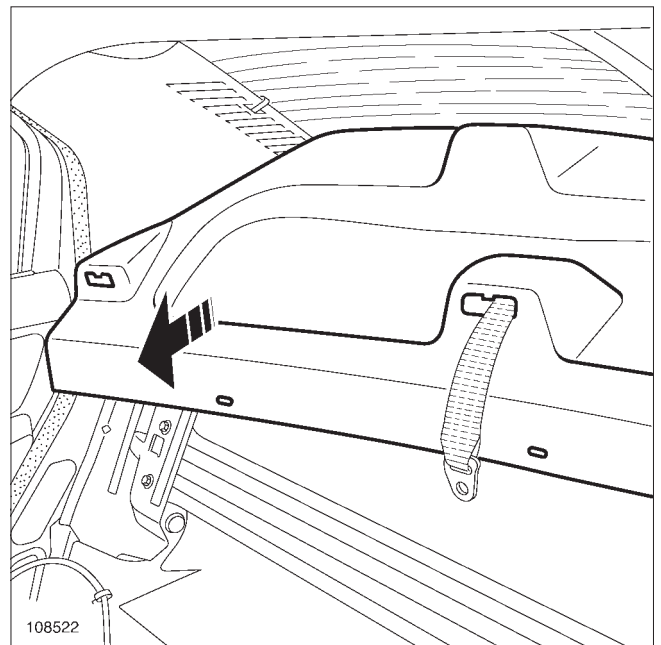

108522

- روکش طاقچه عقب را جدا کنید.

گشتاور بستن پیچها

21 N.m پیچ های نصب قرقره

21 N.m پیچ های نصب کمربندها

باز کردن

پوشش طاقچه عقب را جدا کنید (رجوع کنید به بخش 74A، طاقچه عقب و ملحفات، پوشش طاقچه عقب مراجعه کنید).

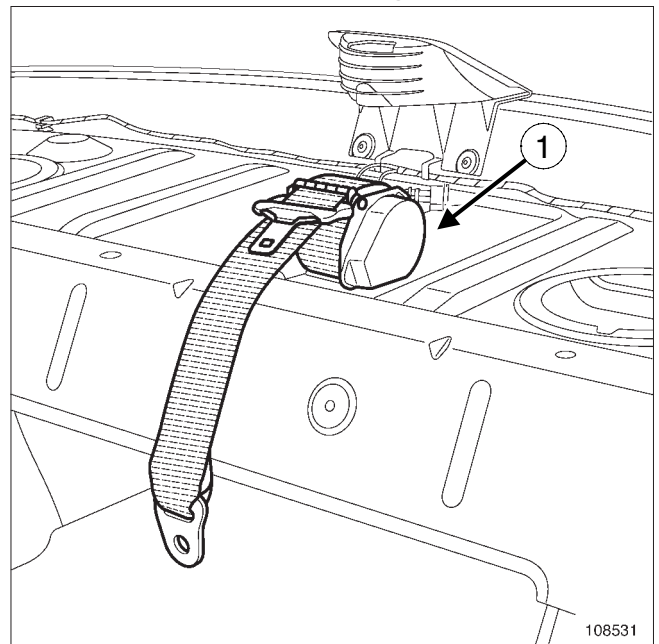

108531

قطعاً زیر را باز کنید:

- پیچ (1)،

- قرقره مرکزی کمربند.

نصب مجدد

عملیات را در جهت عکس باز کردن، انجام دهید.

پیچ ها را با گشتاورهای زیر محکم کنید:

- پیچ نصب قرقره (21 N.m)

- پیچ های نصب کمربندها (21 N.m)

گشتاور بستن پیچها

25 N.m

مهیره نصب قفل کمربند ایمنی

باز کردن

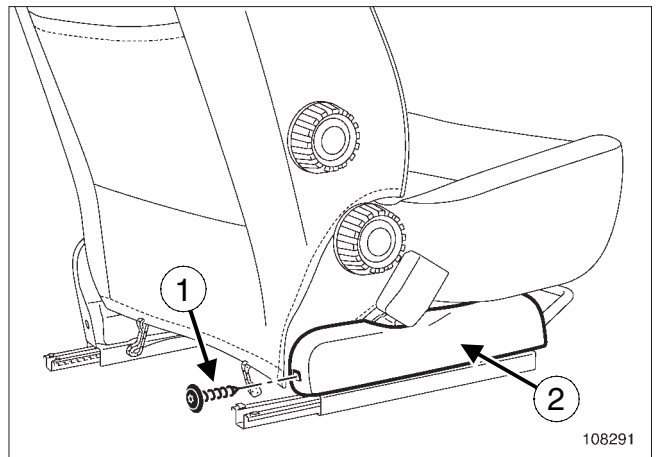

108291

- پیچ (1) را باز کنید.
- قاب پایه قفل کمربند (2) را جدا کنید.

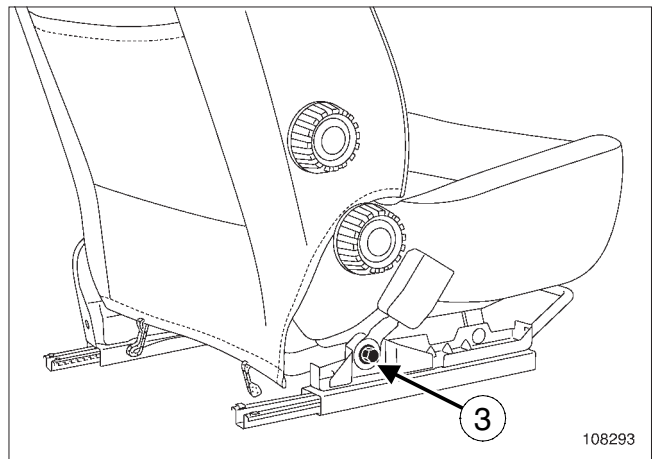

108293

- مهیره (3) را باز کنید.
- قفل کمربند ایمنی را باز کنید.

نصب مجدد

- مهیره نصب قفل کمربند را با گشتاور محکم کنید (25 N.m).
- عملیات را در جهت عکس باز کردن، انجام دهید.

تجهيزات ایمنی قفل کمربند ایمنی عقب: باز کردن - نصب مجدد

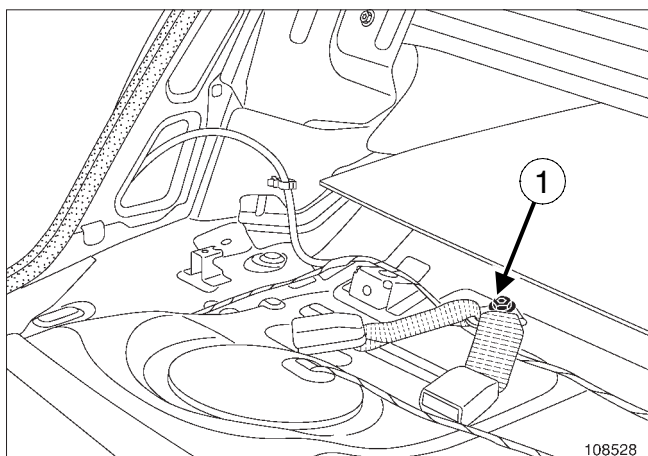

108528

- قطعات زیر را باز کنید:
- پیچ (1).
- قفل کمربند ایمنی.

تذکر:

برای جدا کردن قفل کمربند ایمنی، لازم نیست پشتی صندلی عقب را باز کنید.

نصب مجدد

- پیچ های نصب قفل کمربند ایمنی را با گشتاور (21 N.m) محکم کنید
- عملیات را در جهت عکس باز کردن، انجام دهید.

گشتاور بستن پیچها

21 N.m

پیچ نصب قفل کمربند ایمنی

باز کردن

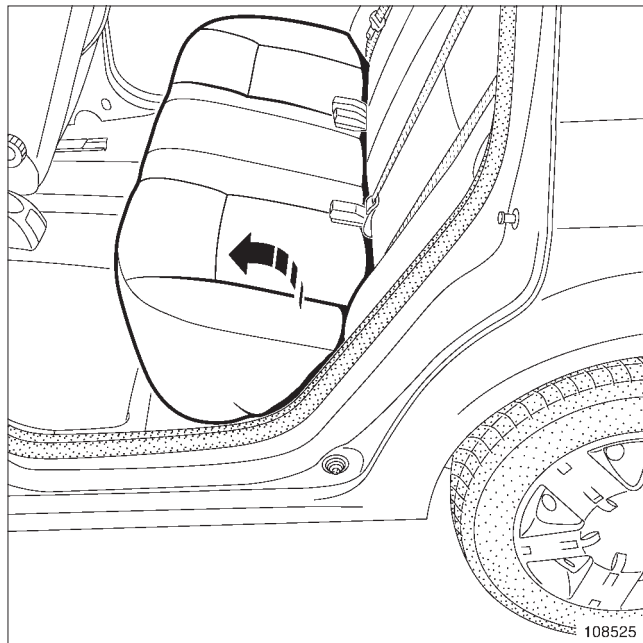

108525

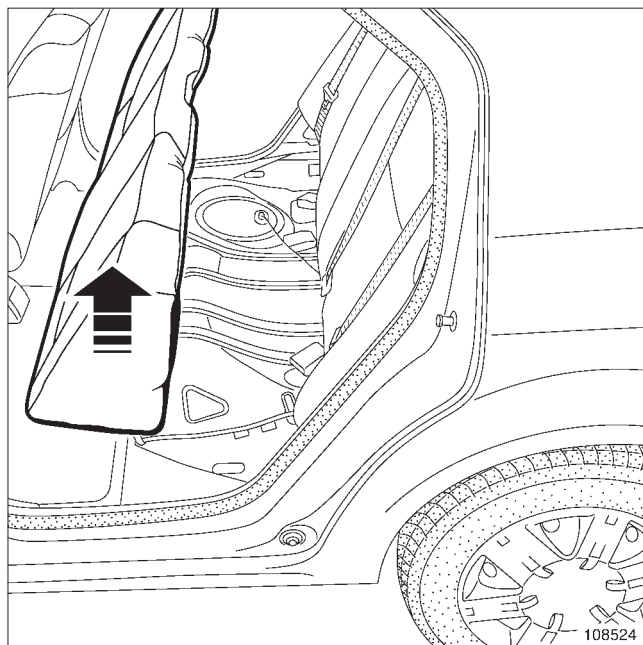

108524

- نشیمنگاه صندلی عقب را باز کنید